



AFRISO sp. z o.o.

Szalsza, ul. Kościelna 7
42-677 Czekanów

Telefon +48 32 330 33 55

Fax +48 32 330 33 51

zok@afciso.pl

www.afciso.pl

Instrukcja montażu i użytkowania

Zestawy mieszające ze sprzęgłem hydraulicznym PrimoBox AZB serii 200 i 300

- + Przeczytaj instrukcję przed użytkowaniem urządzenia!
- + Zwracaj uwagę na wszystkie informacje dotyczące bezpieczeństwa!
- + Zachowaj instrukcję montażu i użytkowania!

Spis treści

1	Objaśnienia do instrukcji montażu i użytkowania	3
1.1	Znaki ostrzegawcze	3
2	Bezpieczeństwo.....	4
2.1	Przeznaczenie urządzenia	4
2.2	Kontrola jakości.....	4
2.3	Uprawnieni do obsługi.....	5
2.4	Modyfikacje produktu	5
2.5	Używanie dodatkowych części i akcesoriów.....	5
2.6	Odpowiedzialność	5
3	Opis urządzenia.....	6
3.1	Budowa	7
3.2	Wymiary	8
3.3	Działanie.....	8
3.4	Schemat hydrauliczny przykładowego zestawu AZB	11
3.5	Przykładowe schematy aplikacyjne	12
4	Dane techniczne	13
4.1	Dopuszczenia, atesty, zgodności.....	13
4.2	Wykresy przepływu	14
5	Transport i przechowywanie.....	15
6	Montaż i uruchomienie	16
6.1	Montaż naścienny	16
6.2	Montaż w ścianie.....	17
6.3	Połączenia hydrauliczne	17
6.3.1	Połączenie obiegu pierwotnego	18
6.3.2	Połączenie poszczególnych obiegów grzewczych.....	19
6.4	Połączenia elektryczne	19
7	Montaż i demontaż siłowników ARM ProClick	22
8	Przełączanie siłownika ARM ProClick w tryb pracy ręcznej.....	23
9	Nastawa temperatury na obiegu z zaworem termostatycznym ATM.....	24
10	Wyłączenie z eksploatacji, złomowanie	24
11	Części zamienne i akcesoria.....	24
12	Gwarancja	25
13	Prawa autorskie.....	25
14	Satysfakcja klienta.....	25
15	Adresy.....	25



1 Objasnienia do instrukcji montażu i użytkowania

Instrukcja montażu i użytkowania jest ważnym elementem dostawy. Dlatego zalecamy:

- ▶ Przeczytać instrukcję montażu i użytkowania przed instalacją urządzenia.
- ▶ Przechowywać instrukcję montażu i użytkowania przez cały czas eksploatacji urządzenia.
- ▶ Przekazać instrukcję montażu i użytkowania każdemu następnemu posiadaczowi lub użytkownikowi urządzenia.

1.1 Znaki ostrzegawcze

ZAGROŻENIE Określa rodzaj i źródło zagrożenia.



- ▶ Opisuje, co zrobić, by uniknąć zagrożenia

Zagrożenia mają 3 poziomy:

Zagrożenie	Znaczenie
NIEBEZPIECZEŃSTWO	Bezpośrednie niebezpieczeństwo! Nieprzestrzeganie grozi śmiercią lub poważnym uszkodzeniem ciała.
OSTRZEŻENIE	Możliwe niebezpieczeństwo! Nieprzestrzeganie może spowodować śmierć lub poważne uszkodzenia ciała.
UWAGA	Niebezpieczna sytuacja! Nieprzestrzeganie może spowodować lekkie lub średnie uszkodzenie ciała albo szkody materialne.



2 Bezpieczeństwo

2.1 Przeznaczenie urządzenia

Zestawy mieszające ze sprzęgłem hydraulicznym AZB serii 200 i 300 to kompaktowe, prefabrykowane rozwiązanie umożliwiające szybkie i wygodne połączenie ze sobą źródła ciepła i dwóch lub trzech obiegów grzewczych w instalacjach zamkniętych wykonanych zgodnie z PN-EN 12828.

Zestawy mieszające ze sprzęgłem hydraulicznym AZB serii 200 i 300 są przeznaczone wyłącznie do hydraulicznej separacji źródła ciepła i dwóch lub trzech stref grzewczych. W zależności od wersji, poszczególne strefy mogą być zarówno zasilane medium o temperaturze uzyskiwanej na wyjściu ze źródła ciepła (obieg bezpośredni, bez mieszania), jak i o temperaturze niższej, uzyskiwanej dzięki mieszanii.

Każde inne zastosowanie niż wskazane w pkt. 2.1 jest zabronione.

2.2 Kontrola jakości

Konstrukcja zestawów mieszających ze sprzęgłem hydraulicznym PromoBox AZB odpowiada obecnemu stanowi techniki i normom technicznym dotyczącym bezpieczeństwa. Każde urządzenie sprawdzane jest przed wysyłką pod względem bezpieczeństwa.

- ▶ Produkt należy stosować jedynie w stanie technicznym niebudzącym zastrzeżeń. Należy przeczytać instrukcję montażu i użytkowania, jak również stosować się do odpowiednich przepisów bezpieczeństwa.

OSTRZEŻENIE Napięcie sieciowe (AC 230 V AC) może spowodować poważne obrażenia lub śmierć.



- ▶ Nie dopuszczać do kontaktu pokrywy urządzenia z wodą.
 - ▶ Przed otwarciem pokrywy odłączyć urządzenie od sieci.
 - ▶ Przed przeprowadzeniem czynności serwisowych odłączyć urządzenie od sieci.
 - ▶ Nie dokonywać żadnych przeróbek w urządzeniu.
-



2.3 Uprawnieni do obsługi

Zestawy mieszające ze sprzęgłem hydraulicznym PrimoBox AZB serii 200 i 300 mogą być instalowane, uruchamiane, wyłączane i demontowane tylko przez odpowiednio wykwalifikowany i wyszkolony personel. Prace przy obwodach elektrycznych należy zlecić wyłącznie uprawnionemu elektromonterowi.

2.4 Modyfikacje produktu

Zmiany oraz modyfikacje przeprowadzone przez nieupoważnione osoby mogą powodować zagrożenia i są zabronione ze względów bezpieczeństwa.

2.5 Używanie dodatkowych części i akcesoriów

Używanie niewłaściwych dodatkowych części oraz akcesoriów może spowodować uszkodzenie urządzenia.

- ▶ Należy stosować tylko oryginalne części zamienne i wyposażenie dodatkowe producenta.

2.6 Odpowiedzialność

Producent nie ponosi odpowiedzialności za bezpośrednie uszkodzenia lub ich konsekwencje wynikające z niedokładnego przeczytania instrukcji montażu i użytkowania, wskazówek i zaleceń.

Producent oraz firma sprzedająca urządzenie nie odpowiadają za uszkodzenia i koszty poniesione przez użytkownika lub osoby trzecie korzystające z urządzenia, w szczególności za uszkodzenia powstałe w wyniku użycia niezgodnego z przeznaczeniem wskazanym w rozdziale 2.1 instrukcji montażu i użytkowania, niewłaściwego lub wadliwego podłączenia lub konserwacji i obsługi niezgodnej z zaleceniami producenta.

AFRISO sp. z o.o. dokłada wszelkich starań, aby materiały informacyjne nie zawierały błędów. W przypadku stwierdzenia błędów lub nieścisłości w poniższej instrukcji montażu i użytkowania prosimy o kontakt: zok@afriso.pl, tel. 32 330 33 55.



3 Opis urządzenia

Zestawy mieszające PrimoBox AZB dostępne są w wersjach zasilających dwa lub trzy obiegi grzewcze.

Zestawy mieszające ze sprzęgłem hydraulicznym AZB gwarantują prawidłowe natężenie przepływu medium i prawidłową pracę pomp we wszystkich obiegach instalacji grzewczej. Umożliwiają one również uzyskanie różnych temperatur zasilania poszczególnych obiegów grzewczych.

Zestaw mieszający PrimoBox AZB zamknięty jest w metalowej szafce. Wewnątrz szafki znajduje się rozdzielacz z wbudowanym sprzęgłem hydraulicznym zapewniający niezależną od siebie pracę poszczególnych obiegów grzewczych, przy jednoczesnym zminimalizowaniu oddziaływania pomp obiegowych na źródło ciepła.

Występują wersje z obiegami grzewczymi bez mieszania, z mieszaniem za pomocą zaworu z siłownikiem ARM ProClick lub z mieszaniem za pomocą termostatycznego zaworu mieszającego ATM.

Wersje dwuobiegowe zestawów mieszających AZB wykonane są w oparciu o taki sam rozdzielacz, co wersje trzyobiegowe, z tym, że wykorzystywane są tylko dwie pary przyłączy.



3.1 Budowa

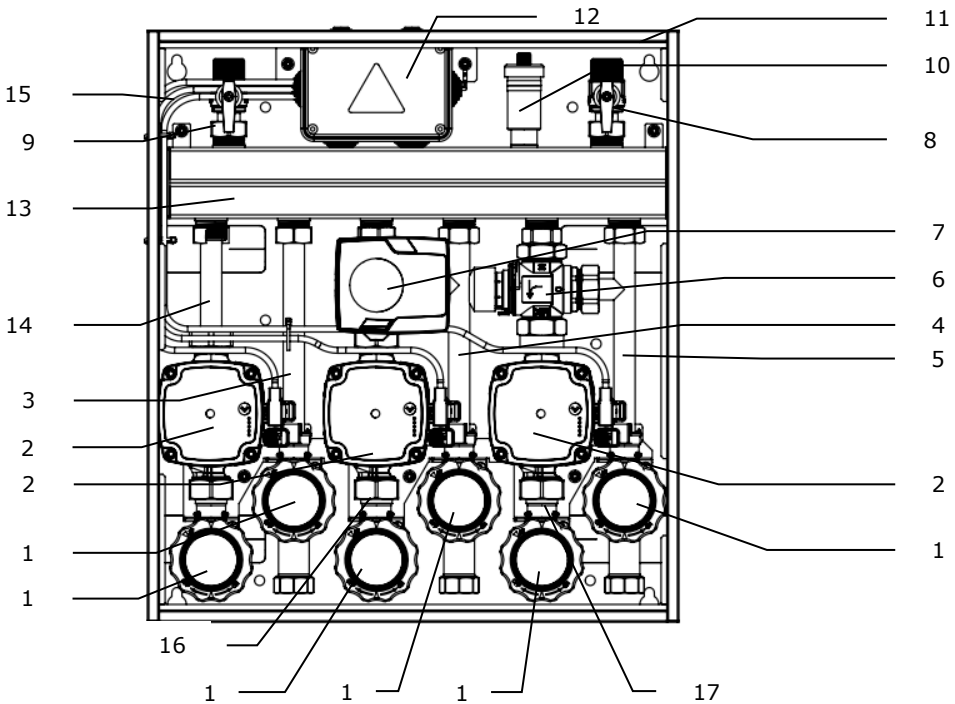

- 1- Zawór odcinający z termometrem
- 2- pompa Grundfos UPM3 AUTO 15-70 130mm
- 3- przewód powrotny strefy 1
- 4- przewód powrotny strefy 2
- 5- przewód powrotny strefy 3
- 6- termostatyczny zawór mieszający ATM 561
- 7- zawór obrotowy wraz z siłownikiem ARM ProClick
- 8- zawór odcinający powrót obiegu pierwotnego
- 9- zawór odcinający zasilanie obiegu pierwotnego
- 10- odpowietrznik automatyczny
- 11- obudowa
- 12- puszka elektryczna
- 13- rozdzielacz ze sprzęgłem hydraulicznym
- 14- przewód zasilający strefy 1
- 15- przewody elektryczne
- 16- przewód zasilający strefy 2
- 17- przewód zasilający strefy 3

Rysunek 1: Budowa zestawu mieszającego AZB



3.2 Wymiary

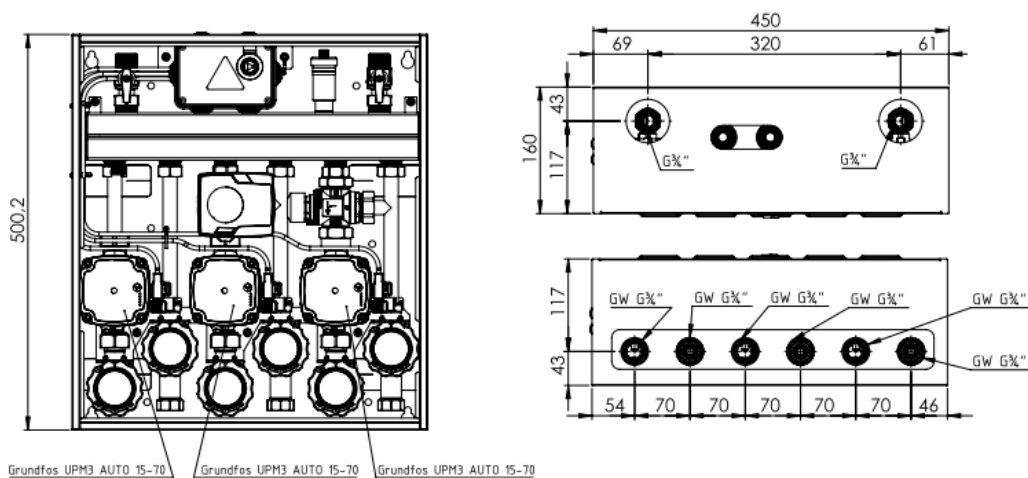

Rysunek 2: Wymiary zestawu mieszającego AZB

W wersji dwuobiegowej wyposażonej w dwa termostacyjne zawory mieszające ATM (Art.-Nr 76 211 00) wykorzystano przyłącza: środkowe i z prawej strony, ze względu na ułatwienie obsługi pokręteł zaworów termostacyjnych.

3.3 Działanie

Zestaw mieszający ze sprzęgłem hydraulicznym AZB ma za zadanie rozdzielić przepływ czynnika grzewczego z obiegu kotłowego na dwa lub trzy obiegi instalacji grzewczej. Zastosowany rozdzielacz z wbudowanym sprzęgłem hydraulicznym (sprzęgłorozdzielacz) eliminuje konieczność równoważenia obiegu pierwotnego kotła z pozostałymi obiegami. Zapewnia to płynność i wysoką sprawność działania instalacji niezależnie od aktualnych warunków hydraulicznych i aktualnego zapotrzebowania na moc grzewczą.

Zestaw mieszający ze sprzęgłem hydraulicznym umożliwia użycie znacznie mniejszej ilości kształtek i rur koniecznych do wykonania poszczególnych obiegów instalacyjnych oraz organizuje i upraszcza całą instalację.



Zawory odcinające z termometrami

Zestawy mieszające AZB dostarczane są wraz z wbudowanymi zaworami odcinającymi, które mają na celu ułatwienie konserwacji produktu. W zawory odcinające wbudowano zawory zwrotne i przygotowano miejsca dla czujników temperatury. W pokrętkach zaworów umieszczono termometry do kontroli temperatury przepływającego czynnika grzewczego.

Obrócenie pokrętki o 45° powoduje wymuszenie otwarcia zaworu zwrotnego w celu ułatwienia konserwacji zestawu i napełniania instalacji.

Pompy obiegowe Grundfos UPM 3 AUTO 15-70

W sprawie obsługi pomp obiegowych Grundfos UPM3 AUTO znajdujących się na wyposażeniu zestawów, prosimy zapoznać się z dołączoną instrukcją obsługi (dostępną również na stronie internetowej producenta).



Przyłącza zestawów mieszających AZB

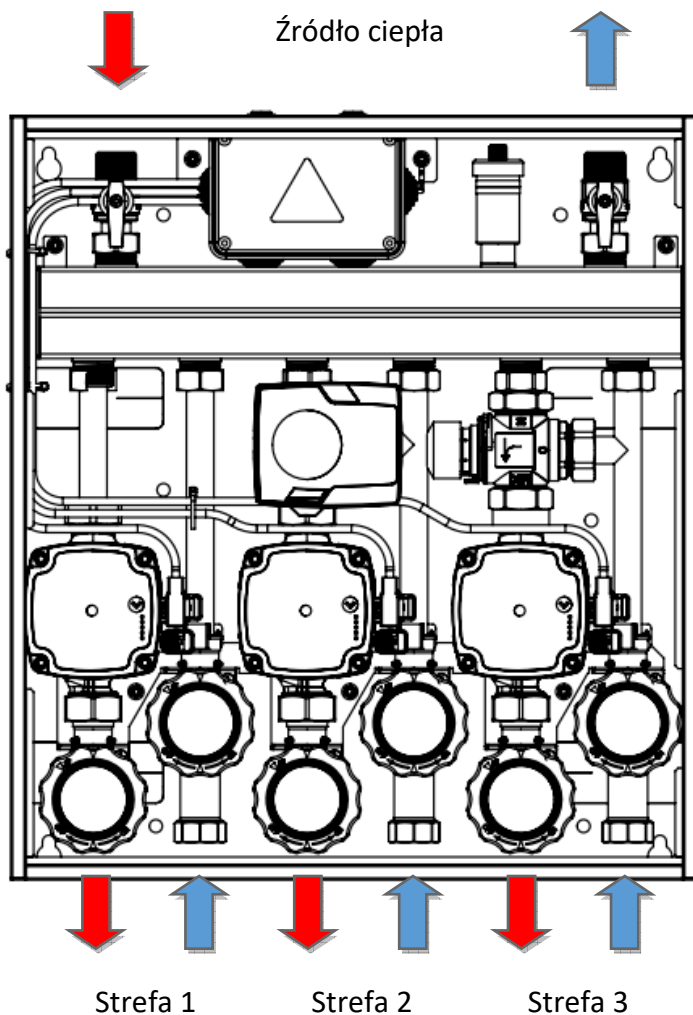

Rysunek 3: Przyłącza zestawów mieszających AZB



3.4 Schemat hydrauliczny przykładowego zestawu AZB

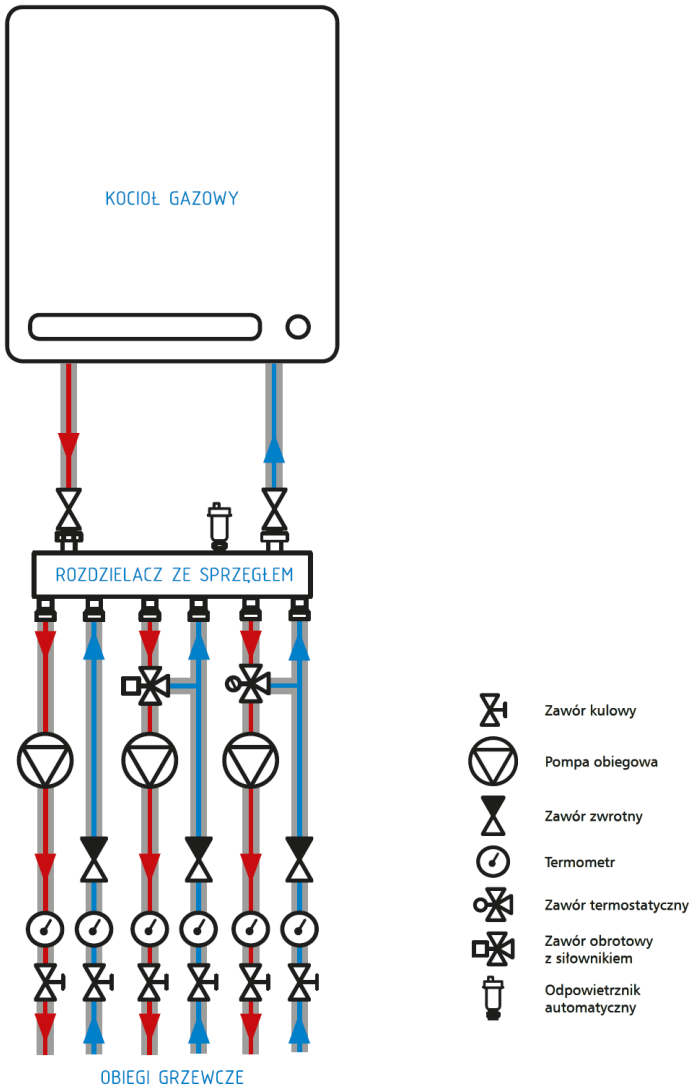

Rysunek 4: Schemat hydrauliczny zestawu AZB



3.5 Przykładowe schematy aplikacyjne

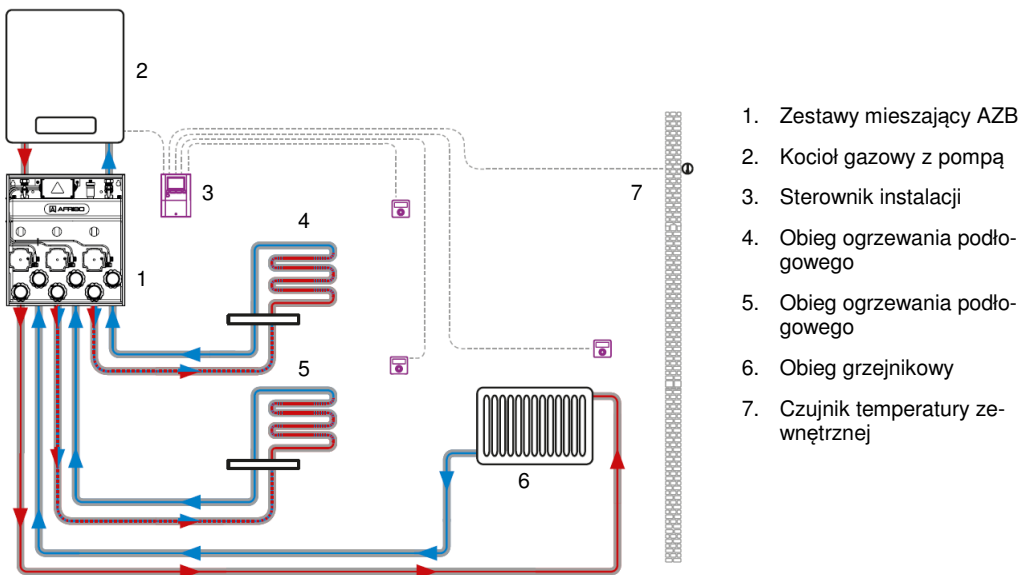

Rysunek 5: Przykładowy schemat aplikacyjny – 2 obiegi instalacji ogrzewania podłogowego i obieg instalacji grzejnikowej

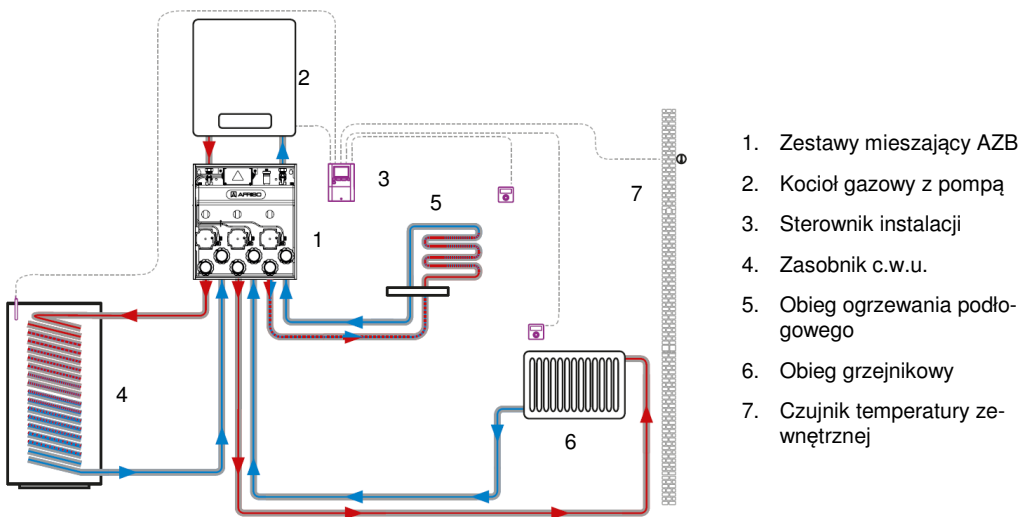

Rysunek 6: Przykładowy schemat aplikacyjny – obieg instalacji ogrzewania podłogowego, obieg instalacji grzejnikowej i zasobnik c.w.u.



4 Dane techniczne

Tabela 1: Dane techniczne zestawów AZB

Parametr / część	Wartość / opis
Ogólna specyfikacja	
Wymiary (szer. x wys. x gł.)	450 x 500 x 160mm
Waga	13 ÷ 22 kg
Pompy obiegowe	Grundfos UPM 3 AUTO 15-70 130 mm
Termostatyczny zawór mieszający	ATM 561 o Kvs 2,5 z regulacją 20-43°C
Obrotowy zawór mieszający	Kvs 3,6 z 3-punktowym siłownikiem elektrycznym ARM ProClick 230 V AC 50 Hz
Pojemność wodna sprzęgła hydraulicznego	1,5 l
Ciśnienie	max 4,5 bar
Przyłącza źródła ciepła	G $\frac{3}{4}$ "
Przyłącza poszczególnych stref	GW G $\frac{3}{4}$ "
Temperatura medium grzewczego	5°C ÷ 95°C
Stężenie glikolu	max 30%
Moc instalacji	max 35 kW
Napięcie zasilania	
Napięcie nominalne	230 V AC \pm 10%, 50 Hz
Pobór mocy	max 52 W
Ochronność obudowy	IPX 0

4.1 Dopuszczenia, atesty, zgodności

Zestawy mieszające ze sprzęgłem hydraulicznym AZB serii 200 i 300 podlegają Dyrektywie ciśnieniowej 2014/68/UE i zgodnie z art. 4.3 (uznana praktyka inżynierska) nie są znakowane znakiem CE.

Pompy obiegowe, znajdujące się na wyposażeniu produktu, posiadają deklarację zgodności, która dostępna jest na stronie internetowej producenta.

Siłowniki elektryczne ARM ProClick stosowane w zestawach zgodne są z dyrektywami unijnymi dotyczącymi sprzętu elektrycznego niskiego napięcia LVD (2014/35/UE) i kompatybilności elektromagnetycznej EMC (2014/31/UE).



4.2 Wykresy przepływu

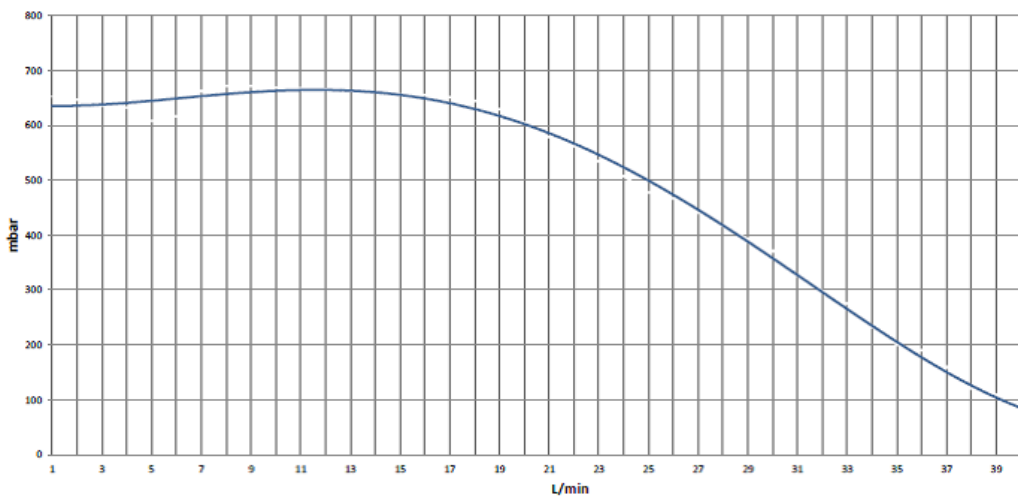

Rysunek 7: Wykres natężenia przepływu przez obieg bezpośredni

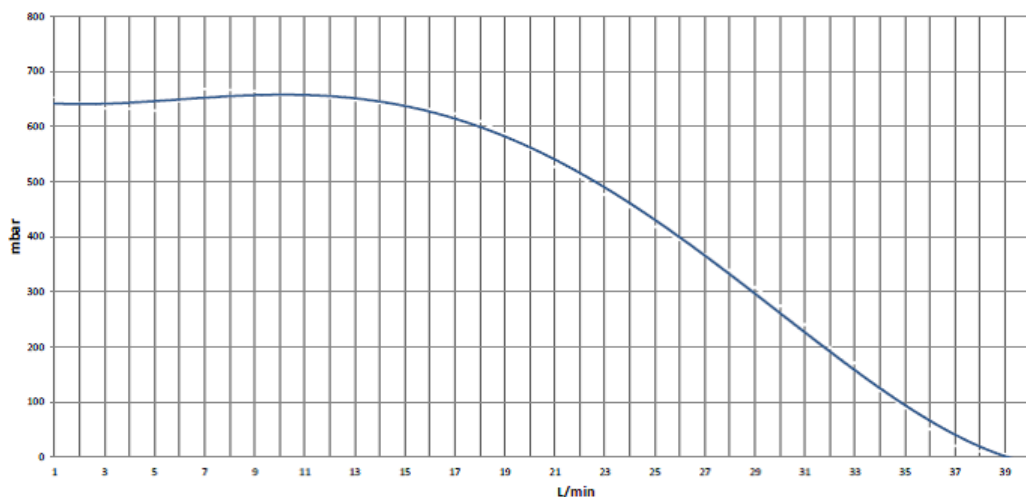

Rysunek 8: Wykres natężenia przepływu przez obieg z zaworem obrotowym z siłownikiem

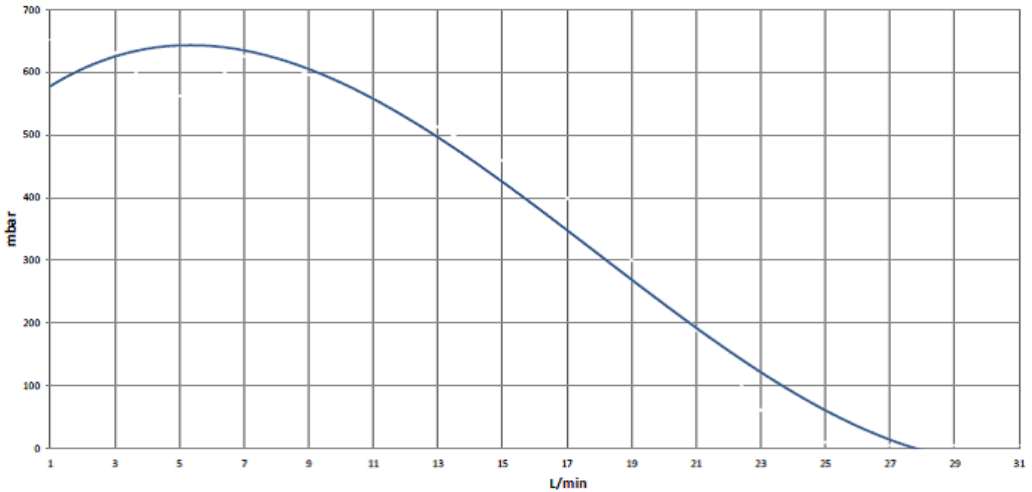

Rysunek 9: Wykres natężenia przepływu przez obieg z termostatycznym zaworem mieszającym

5 Transport i przechowywanie

UWAGA



Możliwość uszkodzenia urządzenia podczas niewłaściwego transportu.

- ▶ Nie rzucać urządzeniem.
- ▶ Chronić przed zamoczeniem, wilgocią, brudem oraz kurzem.

UWAGA



Możliwość uszkodzenia urządzenia podczas niewłaściwego przechowywania.

- ▶ Magazynować urządzenie w suchym i czystym pomieszczeniu.
- ▶ Chronić przed zamoczeniem, wilgocią, brudem oraz kurzem.

6 Montaż i uruchomienie

Miejsce montażu zestawu AZB musi zapewniać ochronę przed czynnikami atmosferycznymi. Modułu AZB nie wolno montować na zewnątrz budynków.

Zestaw AZB jest przeznaczony do montażu naściennego lub do osadzenia go w ścianie. Nie może być montowany na podstawach lub umieszczany bezpośrednio na podłodze.

UWAGA



Możliwość uszkodzenia istniejących instalacji

- ▶ Podczas wiercenia w ścianach należy zwrócić szczególną uwagę, aby nie uszkodzić kabli elektrycznych ani innych istniejących przewodów.

6.1 Montaż naścienny

Na wybranej, prostej ścianie zaznacz miejsca przewidziane na uchwyty, tak, aby pokrywały się z otworami w tylnej części obudowy zestawu mieszającego AZB.

Wywierć otwory w ścianie i umieść w nich kołki będące elementami dostawy. Zawieś moduł na kołkach. Następnie sprawdź prawidłowe wypoziomowanie przy pomocy poziomnicy.

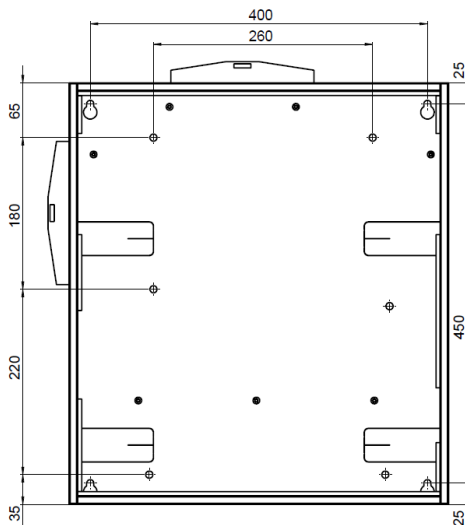

Rysunek 10: Rozstaw otworów montażowych

UWAGA**Możliwa konieczność stosowania innych kołków**

- ▶ Należy koniecznie zweryfikować czy dostarczone kołki są odpowiednie dla wybranej ściany.
- ▶ Jeżeli dostarczone kołki nie są odpowiednie dla wybranej ściany należy je zastąpić innymi.
- ▶ Montaż zestawu AZB na niewłaściwych kołkach może doprowadzić do jego zerwania ze ścianą!

6.2 Montaż w ścianie

Należy sprawdzić, czy ściana jest wystarczająco mocna i gruba oraz czy zestaw mieszający AZB zmieści się w wybranym przez nas miejscu.

W celu montażu zestawu mieszającego ze sprzęgłem PrimoBox AZB w ścianie wyłam lamele umieszczone w obudowie i wygnij je za pomocą szczypic, tak, aby znajdowały się na zewnątrz obudowy zestawu (Rysunek 11).

Następnie utwórz przestrzeń w ścianie, o co najmniej 2 cm większą niż zewnętrzne wymiary obudowy zestawu mieszającego AZB. Zamocuj moduł w otworze w ścianie za pomocą gipsu lub innego odpowiedniego związku, pamiętając o jego dokładnym wypoziomowaniu za pomocą poziomnicy. Po wyschnięciu, jeśli to konieczne wykonaj estetyczne wykończenie ściany.

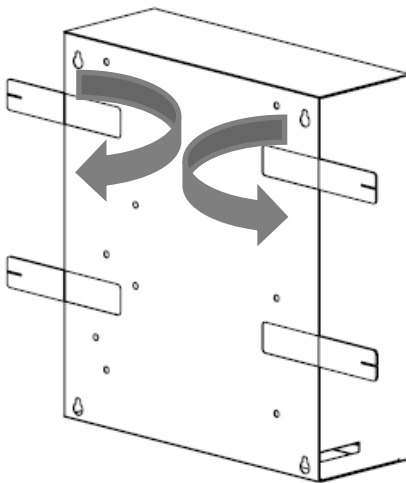

Rysunek 11: Wyginanie lamel obudowy

6.3 Połączenia hydrauliczne

Przed hydraulicznym podłączeniem zestawu mieszającego AZB należy starannie wypłukać instalację, zwracając szczególną uwagę na usunięcie pozostałości po lutowaniu, cięciu rur, itp.

Należy upewnić się, czy instalacja zawiera elementy bezpieczeństwa niezbędne do prawidłowego i bezpiecznego funkcjonowania.

Przed przyłączami wlotowymi zalecamy montaż filtrów siatkowych. W instalacji grzewczej powinny również znaleźć się odmulacze lub inne podobne elementy filtrujące.

6.3.1 Połączenie obiegu pierwotnego

6.3.1.1 Połączenie ze źródłem ciepła

Połączenie między zestawem mieszającym AZB a źródłem ciepła (np. kotłem gazowym) odbywa się za pośrednictwem przyłączy zasilania i powrotu, znajdujących się w górnej części zestawu.

Połączenie należy zrealizować przy pomocy gwintów zewnętrznych G $\frac{3}{4}$ ". Połączenie wykonać tak, żeby rury przyłączeniowe źródła ciepła była możliwie jak najkrótsze. Pozwoli to skrócić czas nagrzewania się sprężła hydraulicznego.

6.3.1.2 Połączenie z zestawem separacyjnym AHB AFRISO

Zestawy mieszające AZB mogą być łączone z zestawami separacyjnymi AHB tworząc wspólnie kolumnę grzewczą pełniącą funkcję separacji dwóch źródeł ciepła oraz wszystkie funkcje zestawów AZB.

Połączenie takie realizowane jest przy pomocy zestawu z izolacją AJB 110 do połączenia zestawów AHB oraz AZB (Art.-Nr 76 110 00).

Na rysunku przedstawiono kolumnę grzewczą z połączonych ze sobą zestawów AHB i AZB.

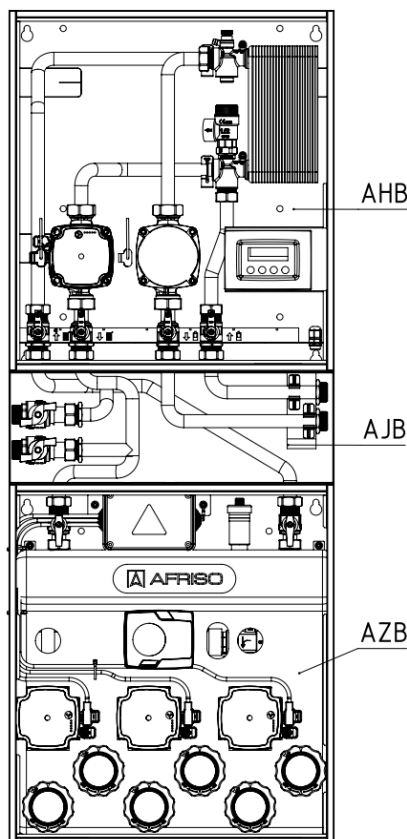

Rysunek 12: Kolumna grzewcza: zestawy AHB+AJB+AZB



6.3.2 Połączenie poszczególnych obiegów grzewczych

Połączenie między zestawem mieszającym a systemem grzewczym odbywa się za pośrednictwem par przyłączy zasilanie/powrót, znajdujących się w dolnej części zestawu mieszającego ze sprzęgłem hydraulicznym AZB serii 200 (2 pary) lub 300 (3 pary). Zestawy mieszające ze sprzęgłem hydraulicznym AZB serii 200 i 300 wyposażono w przyłącza gwintowane GW G $\frac{3}{4}$ ".

6.4 Połączenia elektryczne

- Należy upewnić się czy zasilanie zostało odłączone i zabezpieczone przed przypadkowym załączeniem.

Należy przestrzegać przepisów BHP oraz innych stosownych przepisów dotyczących zapobiegania wypadkom.

Należy stosować się także do wszystkich mających zastosowanie w tym przypadku przepisów krajowych.

Zespół mieszający AZB podłączany jest do napięcia 230V AC.

Zestawy mieszające AZB serii 200 i 300 posiadają wbudowaną skrzynkę elektryczną. Ze skrzynki elektrycznej fabrycznie rozprowadzono już wszystkie niezbędne przewody.

OSTRZEŻENIE



Nie dopuszczać do kontaktu siłowników elektrycznych, wbudowanej skrzynki elektrycznej i przewodów z wodą.

Przykładowe rozprowadzenie przewodów przedstawiono poniżej. Ilość przewodów elektryczny różni się w zależności od ilości siłowników elektrycznych i pomp w zestawie.

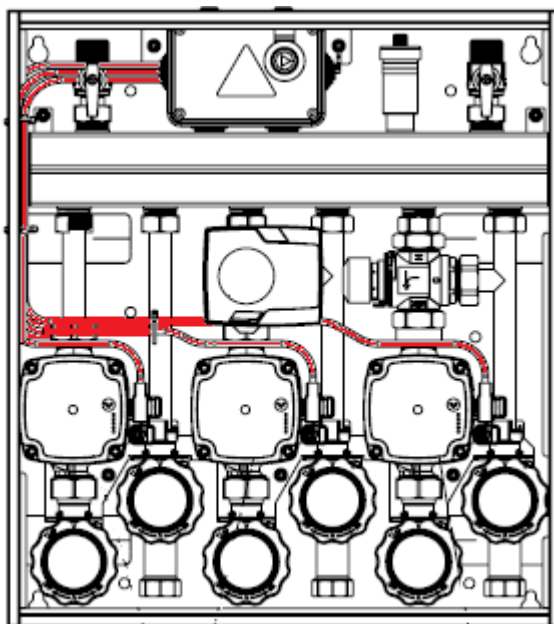

Rysunek 13: Fabryczne rozprowadzenie przewodów elektrycznych

W zależności od wersji, konieczne jest wykonanie dodatkowych połączeń pomp i siłowników elektrycznych ze sterownikiem lub sterownikami.



W takim przypadku należy wykonać połączenie elektryczne regulatora z zestawem mieszającym AZB zgodnie ze schematem (Rys. 14).

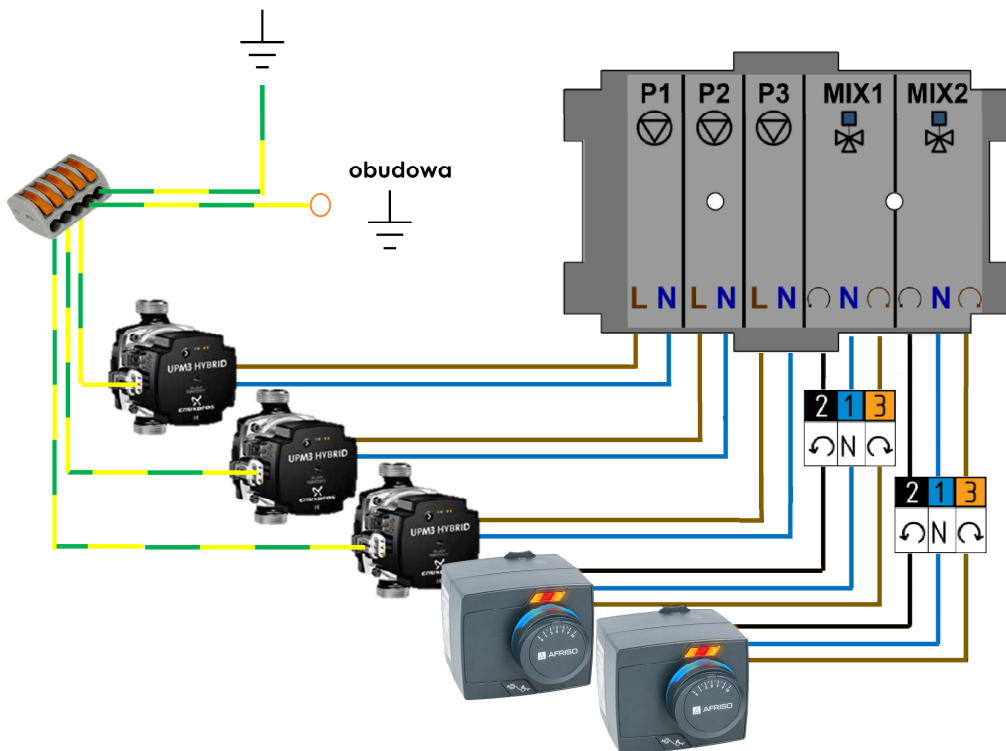

Rysunek 14: Schemat elektryczny zestawu mieszającego ze sprzęgłem hydraulicznym PrimoBox AZB z siłownikami ARM ProClick

Siłowniki ARM ProClick należy połączyć elektrycznie z odpowiednim regulatorem 3-punktowym o sygnale sterującym 230 V AC.

Przewód zasilający siłownika jest odczepiany, co ułatwia montaż i prace elektryczne. Aby wyjąć wtyczkę z siłownika, należy podważyć dźwignię zatrząskową pokrywki i zsunąć pokrywkę z obudowy siłownika (Rys. 15), a następnie odpiąć wtyczkę (Rys. 16). Wtyczka pasuje do gniazda wyłącznie w jednej pozycji.

Rysunek 15: Demontaż pokrywki

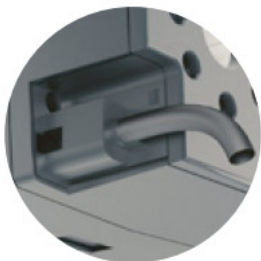

Rysunek 16: Wtyczka siłownika ARM ProClick

7 Montaż i demontaż siłowników ARM ProClick

Jeżeli zestaw mieszający ze sprzęgłem hydraulicznym AZB wyposażony jest w siłowniki elektryczne ARM ProClick, to istnieje możliwość ich łatwego demontażu i ponownego montażu.

Demontaż siłowników ARM ProClick z zaworu odbywa się poprzez naciśnięcie przycisku z boku obudowy siłownika i pociągnięcie siłownika do siebie.

Rysunek 17: Przycisk zwalniania zatrząsku siłownika na zaworze



W celu zamontowania siłownika ARM ProClick na zaworze mieszającym ze zestawu AZB należy ustawić zawór mieszający na „50% otwarcia”, to jest tak, by środek jego zawieradła znajdował się dokładnie w połowie, pomiędzy wlotem wody gorącej i wlotem wody zimnej.

Następnie nasunąć siłownik na zawór mieszający, aż mechanizm ProClick siłownika zablokuje się na nim.

Montując siłownik ProClick na zaworze obrotowym należy zwrócić uwagę na aktualne położenie zawierała zaworu. Trzpień zaworu powinien być ustawiony jak na *Rysunku 18* poniżej, a wskaźnik położenia na siłowniku powinien wskazywać połowę skali (pozycja pionowa).

Jeśli zawór ustawiony jest w innej pozycji, należy ręcznie (używając do tego np. śrubokręta płaskiego) ustawić jak pokazano na *Rysunku 18*. Jeżeli wskaźnik na siłowniku nie wskazuje środka skali (nie jest pionowo) należy przełączyć go w tryb pracy ręcznej, ustawić siłownik przy pomocy klucza imbusowego tak, aby wskaźnik był pionowo i wskazywał środek skali. Po nałożeniu siłownika na zawór należy przejść z powrotem w tryb pracy automatycznej.

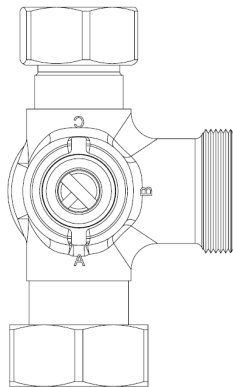

Rysunek 18: Właściwa pozycja obrotowego zaworu mieszającego podczas montażu siłownika

8 Przełączanie siłownika ARM ProClick w tryb pracy ręcznej

Przełączenia z trybu pracy automatycznej na ręczną dokonuje się przy pomocy przycisku trybu pracy.



Rysunek 19: Przycisk trybu pracy siłownika

Wciśnięty przycisk trybu pracy (w dolnej pozycji) umożliwia pracę ręczną, czyli swobodne operowanie siłownikiem za pomocą klucza imbusowego.



9 Nastawa temperatury na obiegu z zaworem termostaticznym ATM

Temperaturę medium grzewczego na wyjściu MIX zaworu ATM ustawia się przy pomocy pokrętki, zgodnie z poniższą tabelą nastaw.

Nastawa	Temperatura
1	20°C
2	25°C
3	29°C
4	33°C
5	37°C
6	43°C



Rysunek 20: Pokrętło zaworu termostaticznego ATM 561 z niebieskim wskaźnikiem

Wybrana nastawa na pokrętle powinna korespondować z niebieskim wskaźnikiem w kształcie strzałki.

10 Wyłączenie z eksploatacji, złomowanie



1. Odłączyć zasilanie urządzenia
2. Zdemontować urządzenie (patrz rozdział 6, czynności wykonywać w odwrotnej kolejności).
3. W trosce o ochronę środowiska naturalnego nie wolno wyrzucać wyłączonego z eksploatacji urządzenia razem z nieposegregowanymi odpadami gospodarczymi. Urządzenie należy dostarczyć do odpowiedniego punktu złomowania.

Zestawy mieszające ze sprzęgłem hydraulicznym AZB serii 200 i 300 zbudowane są z materiałów, które można poddać recyklingowi.

11 Części zamienne i akcesoria

Część

Zestaw AJB 110 do połączenia ze sobą zestawów AHB oraz AZB

Art.-Nr

76 110 00



12 Gwarancja

Producent udziela na urządzenie 36 miesięcy gwarancji od daty zakupu w AFRISO sp. z o.o.. Gwarancja traci ważność w wyniku dokonania samowolnych przeróbek lub instalacji niezgodnej z niniejszą instrukcją montażu i użytkowania.

13 Prawa autorskie

Prawa autorskie do instrukcji montażu i użytkowania należą do AFRISO sp. z o.o. Przedruk, tłumaczenie i powielanie, także częściowe jest bez pisemnej zgody zabronione. Zmiana szczegółów technicznych, zarówno pisemnych jak i w postaci obrazów jest prawnie zabroniona.

Zastrzegamy sobie prawo do wprowadzania zmian bez uprzedniej informacji.

14 Satysfakcja klienta

Dla AFRISO sp. z o.o. zadowolenie klienta jest najważniejsze. W razie pytań, propozycji lub problemów z produktem, prosimy o kontakt: zok@afriso.pl, nr tel. 32 330 33 55.

15 Adresy

Adresy firm reprezentujących grupę AFRISO na całym świecie można znaleźć pod www.afriso.pl.