

Instrukcja obsługi



Grupy pompowe do cyrkulacji ciepłej wody użytkowej

WZS

Typ: WZS 100

Typ: WZS 75

Copyright 2020 AFRISO SP. Z O.O.

Szałsza
ul. Kościelna 7
42-677 Czekanów
tel. 32 330 33 55
e-mail: zok@afriso.pl
www.afriso.pl

1 Objąśnienia do instrukcji obsługi

Niniejsza instrukcja obsługi zawiera opis grup pompowych do cyrkulacji ciepłej wody użytkowej: WZS 100 i WZS 75 (dalej zwanych także „produktem”). Jest ona częścią produktu.

- Z produktu można korzystać tylko po całkowitym przeczytaniu i zrozumieniu instrukcji obsługi.
- Należy upewnić się, że instrukcja obsługi jest dostępna przez cały czas podczas wykonywania prac przy produkcie.
- Należy przekazać instrukcję obsługi i wszystkie dokumenty należące do produktu każdemu użytkownikowi produktu.
- W razie wystąpienia opinii, że instrukcja obsługi zawiera błędy, sprzeczności lub niejasności, przed oddaniem produktu do użytkowania, należy skontaktować się z producentem.

Niniejsza instrukcja obsługi jest chroniona prawem autorskim i może być używana wyłącznie w prawnie dopuszczalnym zakresie. Wszelkie zmiany są zastrzeżone.

Producent nie udziela gwarancji i nie bierze odpowiedzialności za uszkodzenia lub ich konsekwencje wynikające z nieprzestrzegania niniejszej instrukcji obsługi oraz przepisów, warunków i norm obowiązujących w miejscu użytkowania produktu.

2 Informacje dotyczące bezpieczeństwa

2.1 Ostrzeżenia i klasy zagrożeń

W niniejszej instrukcji obsługi znajdują się ostrzeżenia, które zwracają uwagę na potencjalne niebezpieczeństwa i zagrożenia. Oprócz wytycznych zawartych w niniejszej instrukcji obsługi, należy również przestrzegać wszystkich przepisów, zasad i przepisów bezpieczeństwa obowiązujących w miejscu użytkowania produktu. Przed zastosowaniem produktu należy upewnić się, że wszystkie warunki, normy oraz przepisy bezpieczeństwa są użytkownikowi znane i przestrzegane.

Wskazówki ostrzegawcze są oznaczone w niniejszej instrukcji obsługi symbolami ostrzegawczymi i słowami ostrzegawczymi. W zależności od powagi sytuacji zagrożenia są podzielone na różne klasy.



NIEBEZPIECZEŃSTWO

NIEBEZPIECZEŃSTWO zwraca uwagę na bezpośrednio niebezpieczną sytuację, której zignorowanie spowoduje nieuchronnie poważny lub śmiertelny wypadek.



OSTRZEŻENIE

OSTRZEŻENIE zwraca uwagę na potencjalnie niebezpieczną sytuację, której zignorowanie może doprowadzić do poważnego lub śmiertelnego wypadku lub uszkodzenia mienia.

UWAGA

UWAGA zwraca uwagę na potencjalnie niebezpieczną sytuację, której nieprzestrzeżenie może spowodować uszkodzenie mienia.

W niniejszej instrukcji obsługi zastosowano również następujące symbole:



To jest ogólny symbol ostrzegawczy. Wskazuje ryzyko obrażeń i szkód materialnych. Należy postępować zgodnie ze wszystkimi instrukcjami opisanymi w związku z tym symbolem ostrzegawczym, aby uniknąć wypadków prowadzących do śmierci, obrażeń i szkód materialnych.



Ten symbol ostrzega przed niebezpiecznym napięciem elektrycznym. Jeżeli ten symbol pojawia się w ostrzeżeniu, istnieje ryzyko porażenia prądem.

2.2 Zastosowanie zgodnie z przeznaczeniem

Grupy pompowe WZS służą do wykonania układu cyrkulacji ciepłej wody użytkowej. Przystosowane są do montażu w instalacji z zasobnikiem c.w.u.. Dzięki zastosowaniu grup pompowych WZS, nawet najdalej położone punkty poboru c.w.u. tj.: bateria prysznicowa, kuchenna lub łazienkowa od razu będą zasilane odpowiednią temperaturą czynnika ($35 \div 60^\circ\text{C}$), bez konieczności czekania i niepotrzebnego upuszczania wody. Dodatkową zaletą grup pompowych WZS jest ochrona przed poparzeniem, dzięki termostatycznemu zaworowi ATM.

Każde inne użycie jest niezgodne z przeznaczeniem i powoduje zagrożenia.

Przed użyciem należy upewnić się, że produkt jest odpowiedni do konkretnego zastosowania. W tym celu trzeba uwzględnić przynajmniej następujące kwestie:

- wszystkie przepisy, normy i przepisy bezpieczeństwa obowiązujące w miejscu użytkowania,
- wszystkie warunki i dane określone dla produktu
- warunki zamierzonej aplikacji.

Ponadto, należy przeprowadzić ocenę ryzyka w odniesieniu do konkretnego zastosowania i podjąć wszelkie niezbędne działania zwiększające bezpieczeństwo użytkowników zgodnie z wynikiem. Należy wziąć pod uwagę również możliwe konsekwencje montażu lub integracji produktu z systemem c.o. i c.w.u..

Podczas użytkowania produktu wszystkie prace należy wykonywać wyłącznie w warunkach określonych w instrukcji obsługi i na tabliczce znamionowej. W ramach określonych danych technicznych, zgodnie z wszystkimi obowiązującymi przepisami, normami i przepisami bezpieczeństwa w miejscu użytkowania.

2.3 Niewłaściwe użycie

Produktu nie wolno stosować w szczególności w następujących przypadkach i do następujących celów:

- do cieczy innych niż woda,
- w związku z produktami, które bezpośrednio lub pośrednio służą ludziom, zdrowiu lub ratują życie, lub których działanie może powodować zagrożenie dla ludzi, zwierząt lub mienia.

2.4 Kwalifikacje personelu

Prace związane z montażem i uruchomieniem, mogą być wykonywane wyłącznie przez specjalistów, którzy znają i rozumieją treść niniejszej instrukcji obsługi i wszystkich dokumentów należących do produktu.

Ze względu na ich specjalistyczne przeszkolenie, wiedzę i doświadczenie specjaliści muszą być w stanie przewidzieć i rozpoznać potencjalne zagrożenia, które mogą wynikać z użytkowania produktu.

Specjaliści muszą znać wszystkie obowiązujące przepisy, normy i przepisy bezpieczeństwa, których należy przestrzegać podczas prac przy produkcie.

2.5 Osobiste wyposażenie ochronne

Należy zawsze używać wymaganego, indywidualnego wyposażenia ochronnego. Podczas pracy z produktem i przy jego stosowaniu należy również wziąć pod uwagę, że w miejscu użytkowania mogą powstać zagrożenia, które nie pochodzą bezpośrednio od produktu.

2.6 Modyfikacje produktu

Przy produkcji oraz z jego pomocą należy wykonywać wyłącznie takie czynności, które są opisane w niniejszej instrukcji obsługi. Nie wolno wprowadzać zmian, które nie są w niej zawarte.

3 Transport i magazynowanie

Niewłaściwy transport i składowanie mogą spowodować uszkodzenie produktu.

UWAGA

- Należy upewnić się, że podczas transportu i przechowywania produktu przestrzegane są określone warunki środowiskowe.
- Do celów transportowych wykorzystywać oryginalne opakowanie.
- Produkt należy przechowywać wyłącznie w suchym i czystym otoczeniu.
- Należy upewnić się, że produkt jest zabezpieczony przed wstrząsami podczas transportu i przechowywania.

Nieprzestrzeganie tych instrukcji może spowodować uszkodzenie mienia.

4 Opis produktu WZS 100

Produkt jest wyposażony w termostatyczny zawór mieszający oraz pompę cyrkulacyjną. Kompaktowa jednostka z izolacją zawiera również zawory odcinające, zawór upustowo-odpowietrzający, zawór bezpieczeństwa, zawory zwrotne i części łączące zgodnie z DIN 1988.

4.1 Przegląd

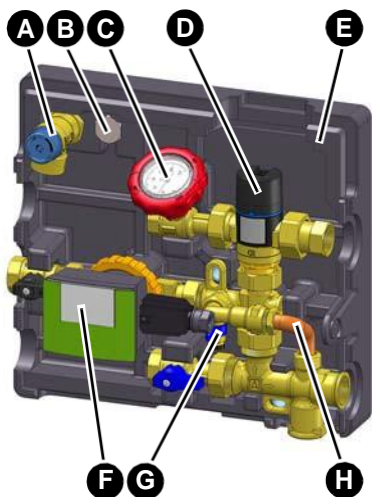

- A. Zawór bezpieczeństwa
- B. Korek
- C. Termometr z wbudowanym zaworem kulowym
- D. Termostatyczny zawór mieszający ATM
- E. Izolacja EPP
- F. Pompa cyrkulacyjna (Wilo)
- G. Zawór upustowo-odpowietrzający
- H. „Bypass”

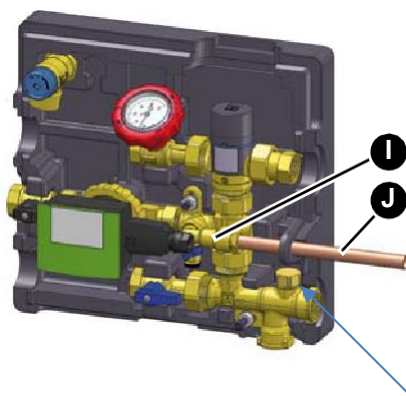

Konfiguracja produktu pod dedykowany króciec cyrkulacyjny w zasobniku c.w.u.

- I. Przyłącze do podłączenia pod dedykowany króciec w zasobniku c.w.u.
- J. Rura połączeniowa do zasobnika (nie wchodzi w zakres dostawy).

Do zaślepienia przyłącza użyć korka (B), który znajduje się w zestawie.

4.2 Przyłącza

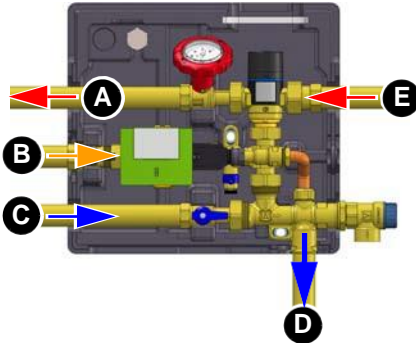

- A. Wyjście (ciepła woda)
- B. Powrót z układu cyrkulacji
- C. Wejście (woda zimna)
- D. Przewód do zasobnika
- E. Przewód od zasobnika

4.3 Wymiary

4.3.1 WZS 100

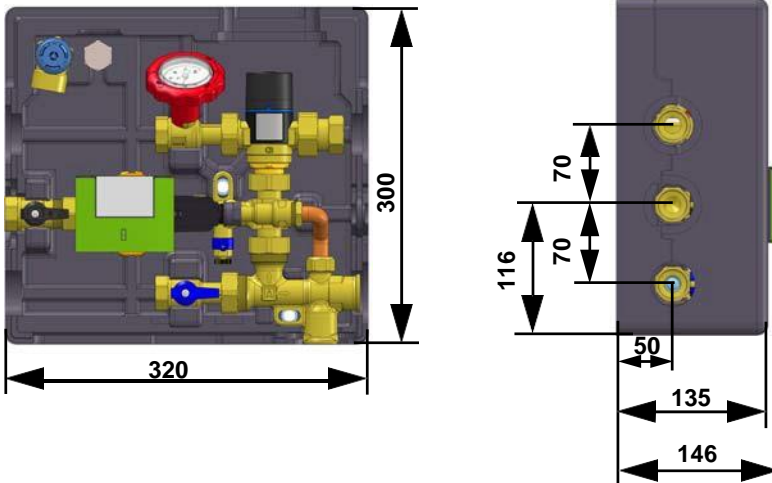

Rys. 1: Wymiary w mm

4.3.2 WZS 75

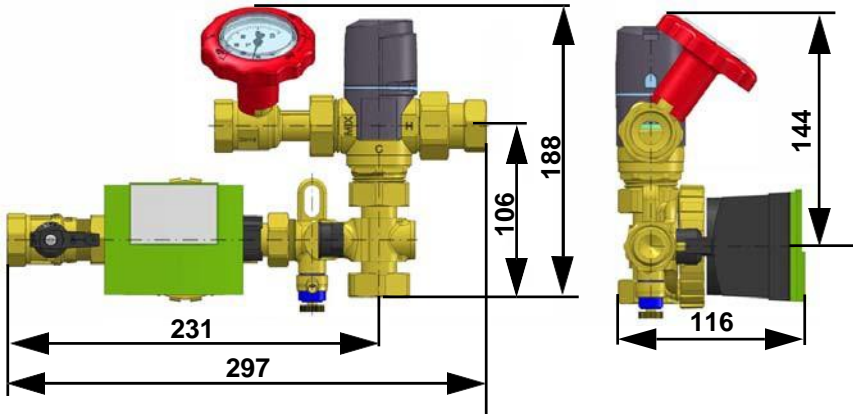

Rys. 2: Wymiary w mm

4.4 Zakres dostawy WZS 75

- pompa cyrkulacyjna (Wilo),
- termostatyczny zawór mieszający ATM (+35÷60°C),
- zawór odcinający,
- zawory zwrotne,
- zawór upustowo-odpowietrzający,
- termometr (0÷120°C) z wbudowanym zaworem kulowym,
- części łączące,
- instrukcja obsługi.

Akcesoria:

- wąż odpowietrzający PCV 500 mm,
- zestaw montażowy.

4.5 Zasada działania

Gorąca woda z zasobnika wpływa do termostatycznego zaworu mieszającego, który bezpośrednio połączony jest z zimną wodą sieciową.

W zależności od ustawienia temperatury na termostatycznym zaworze mieszającym i od temperatury powracającej z obiegu cyrkulacyjnego, część zimnej wody wpływa bezpośrednio do termostatycznego zaworu mieszającego. Tak by za zaworem uzyskać zadaną temperaturę medium.

Pozostała część zimnej wody obiegowej przepływa bezpośrednio do zasobnika ciepłej wody użytkowej. W WZS 100 odbywa się to przez bypass.

Dodatkowo produkt zapewnia ochronę przed poparzeniem. W przypadku przerwania dopływu zimnej wody produkt automatycznie zatrzymuje dopływ ciepłej wody, aby zapobiec poparzeniu użytkowników.

Grupa WZS 100 dodatkowo została wyposażona w zawór bezpieczeństwa który zabezpiecza zasobnik ciepłej wody użytkowej przed nadmiernym wzrostem ciśnienia.

4.6 Dane techniczne

4.6.1 Produkt

Parametr	Wartość/opis
Dane ogólne WZS 100	
Wymiar z izolacją (SxWxG)	320x300x146 mm
Materiał (Izolacja)	EPP
Współczynnik Kvs	1,6 m ³ /h
Przyłącza	WZS 100: 5x Rp ³ / ₄ "
Materiał	Mosiądz
Dane ogólne WZS 75	
Wymiary (SxWxG)	297x188x116 mm
Współczynnik Kvs	1,6 m ³ /h
Przyłącza	WZS 75: 3x Rp ³ / ₄ " 1x GW G1"
Materiał	Mosiądz
Zakres temperatur WZS 100, WZS 75	
Temperatura z zasobnika	max 90°C
Zakres regulacji	35÷60°C
Napięcie zasilania WZS 100, WZS 75	
Napięcie znamionowe	230 V / 50 Hz
Pobór mocy	2÷5 W
Ciśnienie instalacji WZS 100, WZS 75	
Ciśnienie dopuszczalne	max 10 bar

4.6.2 Termostatyczny zawór mieszający

Parametr	Wartość/opis
Dane ogólne WZS 100, WZS 75	
Ciśnienie dopuszczalne	max 10 bar
Zakres regulacji temperatury	35÷60°C
Współczynnik Kvs	1,6 m ³ /h
Dokładność regulacji	± 2°C (obowiązuje przy niezmienionym ciśnieniu wody zimnej/ciepłej) Minimalna prędkość przepływu: 4 l/min. Minimalna różnica temperatur między wejściem wody gorącej, a wyjściem wody ciepłej: 10°C
Temperatura z zasobnika	max 90°C
Korpus	mosiądz
Pokrętko	tworzywo sztuczne

4.6.3 Zawór bezpieczeństwa

Parametr	Wartość/opis
Dane ogólne WZS 100	
Kolor kapturka	Niebieski
Przyłącze do zaworu	Rp ³ / ₄ "
Przyłącze wyjściowe	Rp ³ / ₄ "
Ciśnienie znamionowe	6 bar
Pojemność zasobnika ciepłej wody użytkowej	max 1000 l
Moc grzewcza zasobnika ciepłej wody użytkowej	max 150 kW
Moc zabezpieczenia układu	max 100 kW

Parametr	Wartość/opis	
Budowa		
Korpus	mosiądz	
Membrana	EPDM	
Pokrętło	tworzywo sztuczne	
Ciśnienie robocze zgodne z DIN EN 806	z zaworem bezpieczeństwa	ciśnienie spoczynkowe (wejściowe wody zimnej)
	6 bar (w zestawie)	max 4,8 bar
	8 bar (opcjonalnie)	max 6,4 bar
	10 bar (opcjonalnie)	max 8,0 bar

4.6.4 Pompa cyrkulacyjna

Dane techniczne pompy cyrkulacyjnej znajdują się w instrukcji producenta pompy.

5 Montaż



OSTRZEŻENIE

OPARZENIA OD GORĄCEJ CIECZY

- Woda w instalacjach grzewczych jest pod wysokim ciśnieniem i może osiągnąć temperaturę ponad 100°C.
- Przed montażem upewnij się, że woda grzewcza ostygła.

Nieprzestrzeganie tej instrukcji może spowodować śmierć, poważne obrażenia ciała lub uszkodzenie sprzętu.

5.1 Montaż ścienny

UWAGA

USZKODZENIE PRODUKTU

Podczas montażu produktu na ścianie upewnij się, że produkt nie jest narażony na obciążenia mechaniczne i naprężenia odkształcające.

Nieprzestrzeganie tych instrukcji może spowodować uszkodzenie mienia.

- Oba produkty można zamontować na ścianie, a także zintegrować z istniejącym systemem.
- Upewnij się, że produkt jest zainstalowany poniżej przyłącza zasobnika.
- W celu wydłużenia żywotności termostatycznego zaworu mieszającego ATM, zawsze należy wykonywać pułapkę cieplną na wyjściu z zasobnika c.w.u..

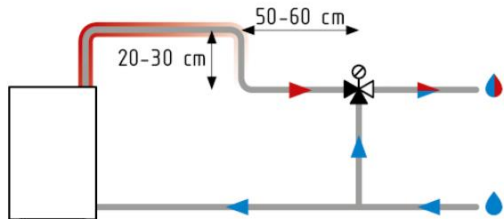

Rys. 3: Przykład wykonania pułapki cieplnej przed termostatycznym zaworem ATM

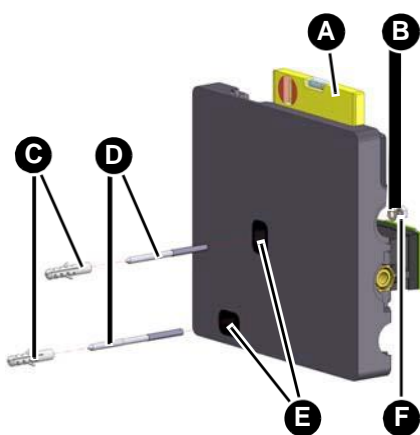

1. Należy przyłożyć produkt do ściany i ustawić go przy pomocy poziomnicy (A).
2. Przez otwory (E) zaznaczyć punkty do wywiercenia (WZS 75 wyposażony jest w jeden otwór).
3. Na zaznaczonych punktach wywiercić otwór (Ø10 mm).
4. Włożyć w ścianę lub mur kołek rozporowy (C).
5. Wkręcić śruby (D).

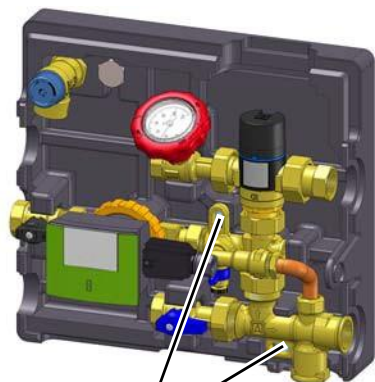

W przypadku produktu WZS 75:

6. Należy wkręcić nakrętkę M8 w otwór (odpowiednio do koniecznego odstępu produktu od ściany).
7. Należy użyć podkładki.

Dla obu produktów:

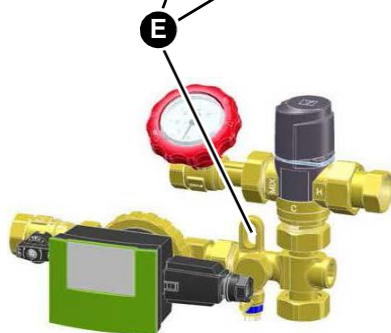

8. Śruby włożyć w przewidziane do tego celu otwory (E).
9. Zawsze należy użyć podkładki (B) ze śrubami (D).
10. Dokręcić produkt na ścianie z użyciem nakrętek sześciokątnych (F).

5.2 Montaż produktu WZS 100

5.2.1 Schemat przyłączeniowy cyrkulacji

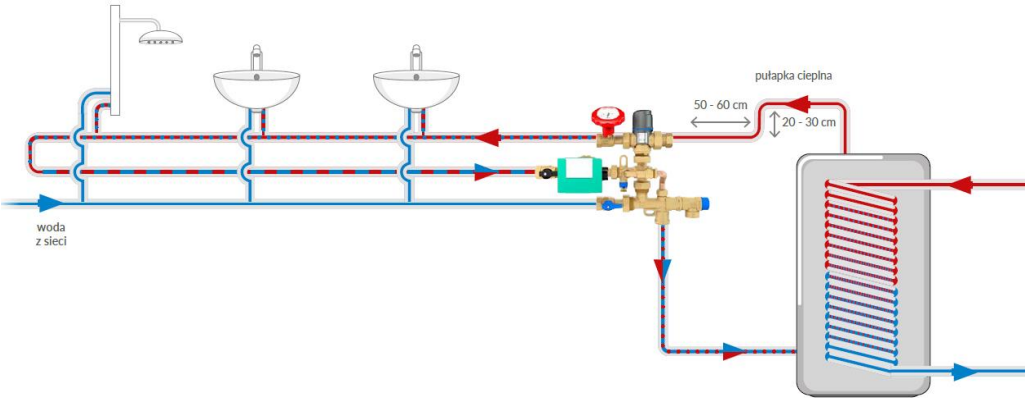

Rys. 4: Schemat podłączenia WZS 100 do zasobnika c.w.u.

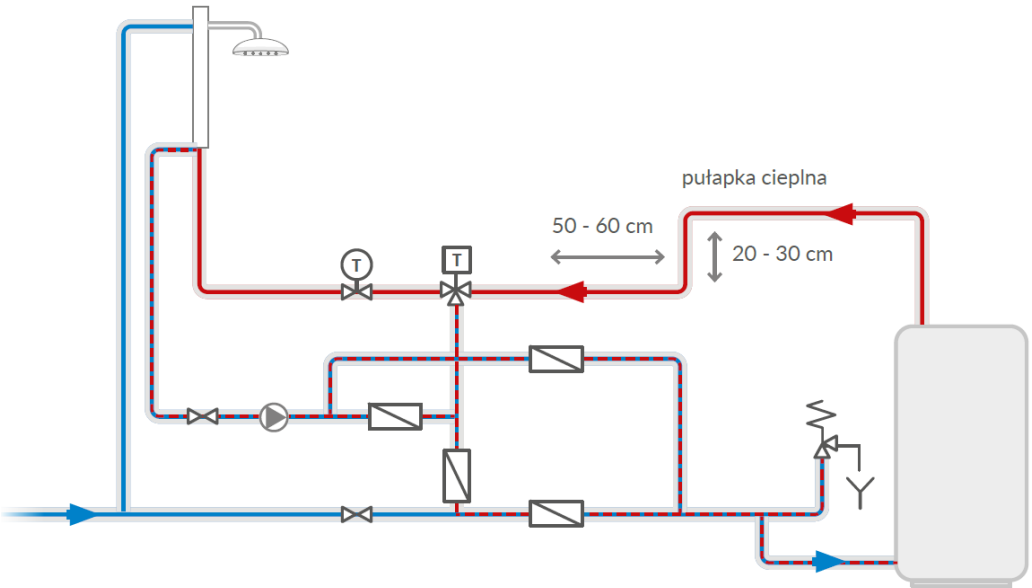

Rys. 5: Schemat podłączenia WZS 100 do zasobnika c.w.u. z zaznaczonymi wbudowanymi zaworami zwrotnymi

Montaż zaworu bezpieczeństwa znajdującego się w zestawie WZS 100

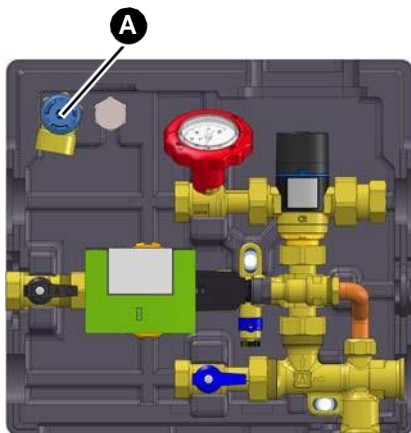

1. Należy wyciągnąć zawór bezpieczeństwa (A) z izolacji

UWAGA

Uszkodzenie produktu

- Produkt można zamontować na ścianie pionowo lub poziomo.
- Wylot zaworu bezpieczeństwa powinien być zawsze skierowany poziomo.

Nieprzestrzeganie tych instrukcji może spowodować uszkodzenie mienia

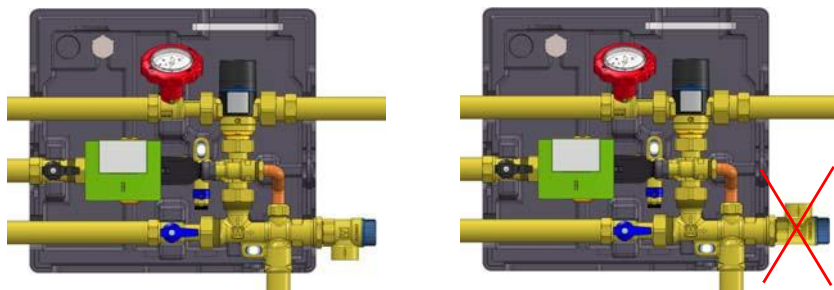

Rys. 6. Przykład prawidłowego montażu zaworu bezpieczeństwa (rysunek z lewej strony)

Rys. 7. Przykład nieprawidłowego montażu zaworu bezpieczeństwa (rysunek z prawej strony)

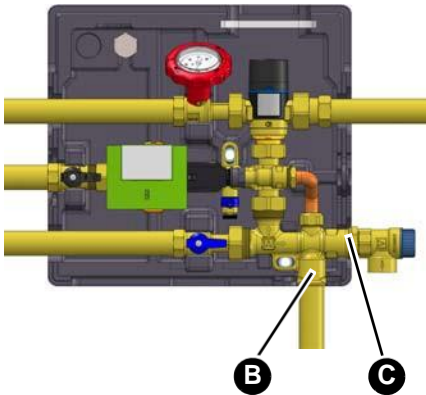

2. Zamontować zawór bezpieczeństwa na złączu rurowym (C) lub (B).

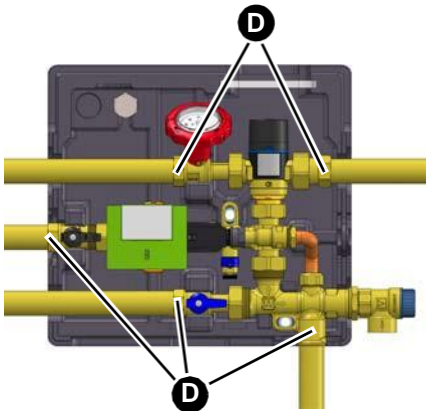

3. Zamontować rury na przyłączach rurowych (D). Wszystkie połączenia rurowe mają gwinty wewnętrzne Rp $\frac{3}{4}$ ".

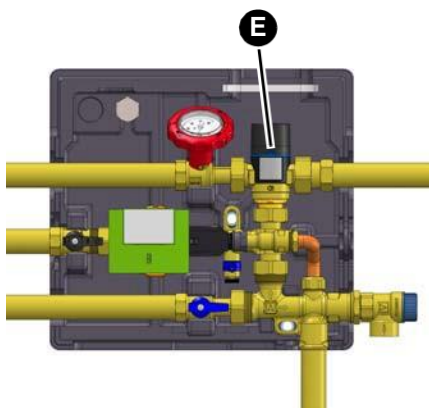

4. Ustawić termostaticzny zawór mieszający (E) na żądaną temperaturę.
5. Odpowietrzyć system po instalacji wykorzystując zawór upustowo-odpowietrzający
6. Założyć górną izolację

5.2.2 Podłączenie WZS 100 do dedykowanego króćca cyrkulacyjnego w zasobniku c.w.u.

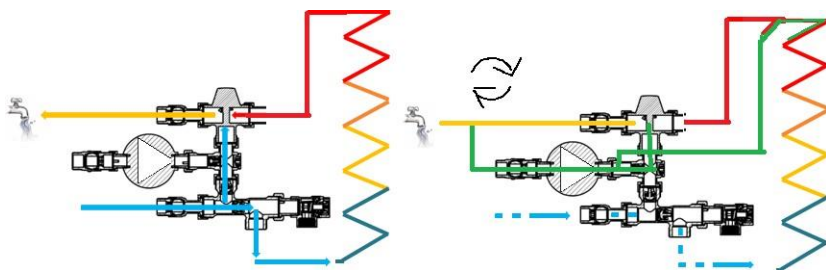

Rys. 8. Pobór ciepłej wody z wyłączoną pompą cyrkulacyjną (rysunek z lewej strony)

Rys 9. Pobór ciepłej wody z wykorzystaniem dedykowanego króćca cyrkulacyjnego i włączoną pompą cyrkulacyjną (rysunek z prawej strony)

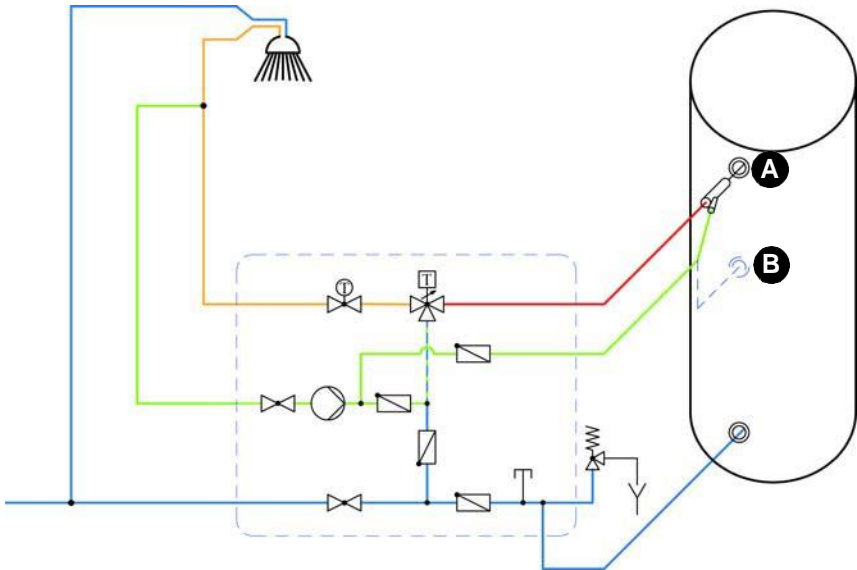

A. Przyłącze cyrkulacji umiejscowione w górnej części zasobnika c.w.u.

B. Przyłącze cyrkulacji umiejscowione w środkowej części zasobnika c.w.u.

Rys. 10. Podłączenie cyrkulacyjne w zależności od umiejscowienia króćca cyrkulacji w zasobniku c.w.u.

5.2.3 Podłączenie WZS 100 do dedykowanego króćca cyrkulacyjnego w zasobniku c.w.u.

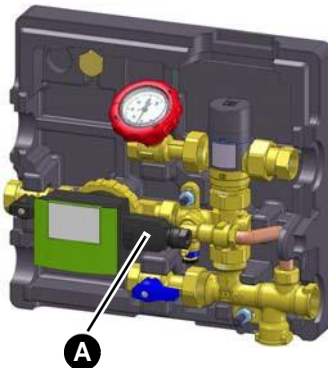

1. Należy zdjąć górną część izolacji.
2. Wyłączyć zasilanie pompy cyrkulacyjnej i wyciągnąć wtyczkę (A).

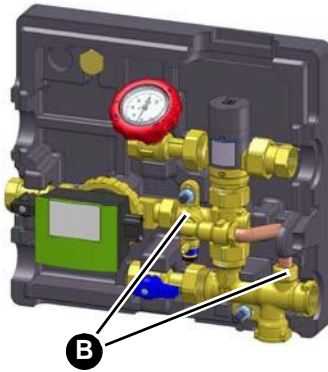

3. Poluzować nakrętki (B).
4. Zdemontować cały element.

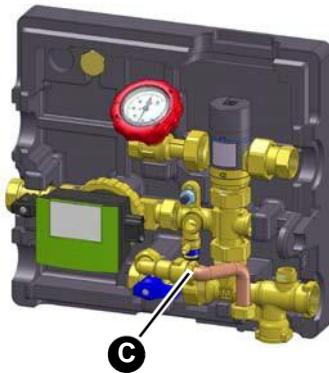

5. Wykręcić nakrętkę (C).

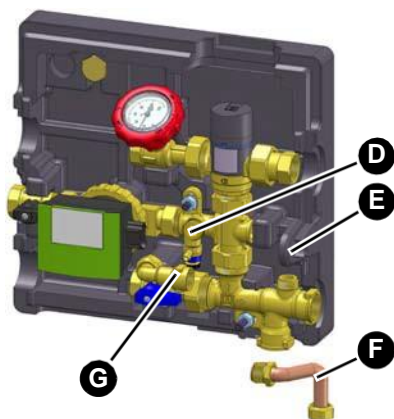

6. Wymontować "bypass" (F) (ten odcinek rurki nie będzie już potrzebny).
7. Przykręcić z powrotem kolanko (G) do przyłącza (D).
8. Należy wyciąć wyznaczony otwór w izolacji (E).

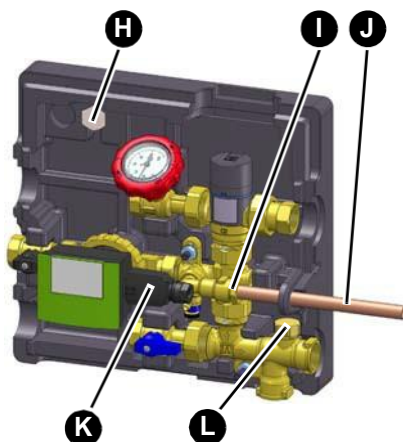

9. Zamontować rurę o odpowiedniej długości (J) do przyłącza (I).
10. Podłączyć rurkę bezpośrednio do dedykowanego króćca cyrkulacyjnego w zasobniku c.w.u.
11. Wykorzystując korek (H), zaślepić przyłącze (L).
12. Podłączyć wtyczkę (K) do pompy obiegowej.

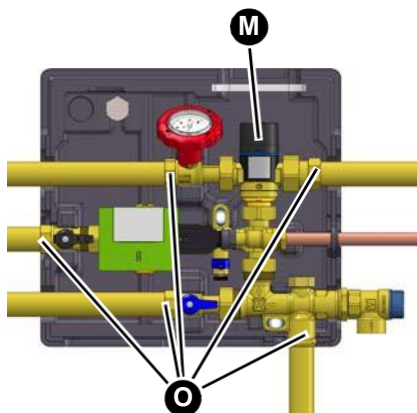

13. Zamontować przewody rurowe na złączkach rurowych (O). Przyłącza rurowe WZS 100 są wyposażone w gwinty wewnętrzne Rp $\frac{3}{4}$ ''.
14. Ustawić termostatyczny zawór mieszający (M) na wybraną temperaturę.
15. Odpowietrzyć układ po montażu.
16. Założyć górną izolację.

5.3 Montaż WZS 75

1. Zamontować rury do gwintów wewnętrznych Rp $\frac{3}{4}$ '' . Wlot zimniej wody ma gwint GW G1''.
2. W odpowiednim miejscu zamontować zaznaczone zawory zwrotne, **które nie znajdują się na wyposażeniu WZS 75 (rys. 11, rys. 12)**.
3. Ustawić termostatyczny zawór na żądaną temperaturę.
4. Odpowietrzyć układ po instalacji wykorzystując zawór upustowo-odpowietrzający.

5.3.1 Schemat podłączenia WZS 75 do zasobnika c.w.u.

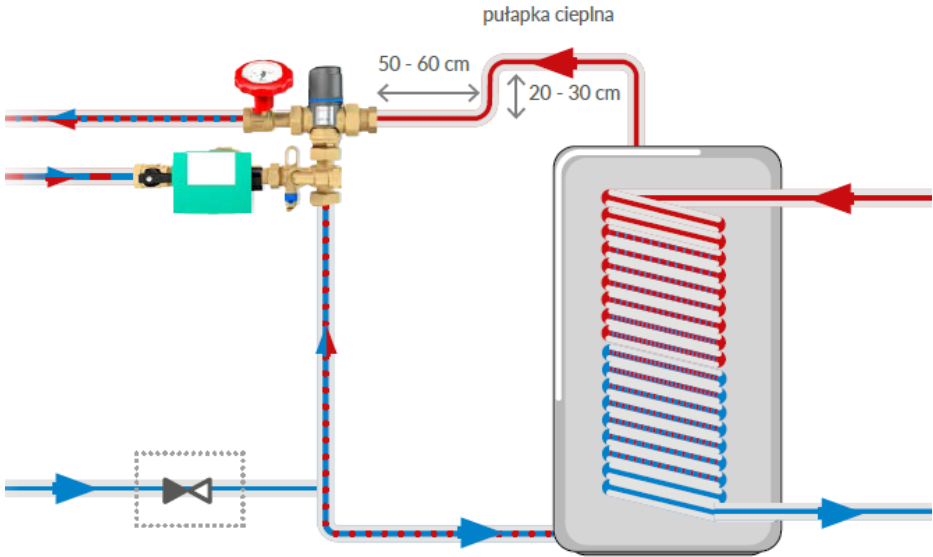

Rys. 11: Podłączenie grupy WZS 75 do zasobnika c.w.u.

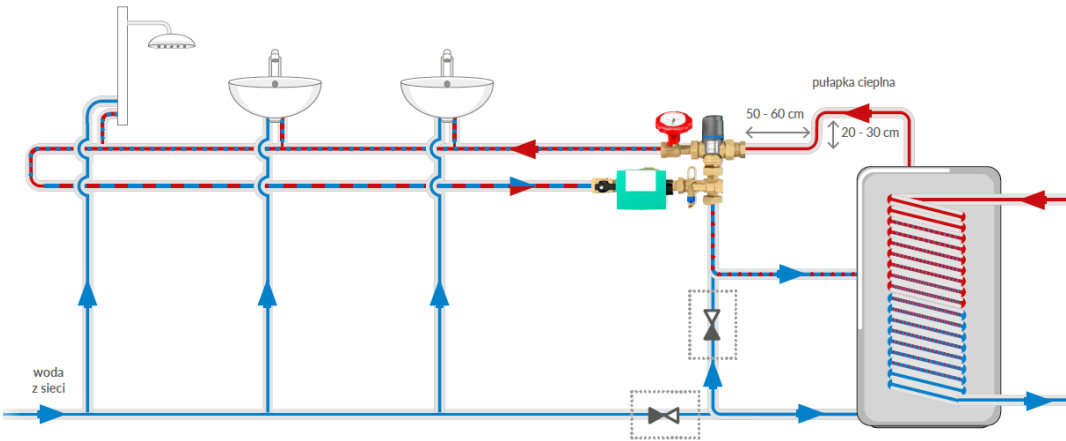

Rys. 12: Podłączenie grupy WZS 75 do zasobnika c.w.u. wyposażonego w dedykowany króćc do podłączenia układu cyrkulacji

5.4 Połączenie elektryczne



ZAGROŻENIA

PORAŻENIE ELEKTRYCZNE

- Należy upewnić się, że rodzaj instalacji elektrycznej nie zmniejsza ochrony przed porażeniem elektrycznym (klasa ochronności, izolacja ochronna).

Nieprzestrzeganie tych instrukcji spowoduje śmierć lub poważne obrażenia.



ZAGROŻENIA

PORAŻENIE PRĄDEM ELEKTRYCZNYM PRZEZ CZĘŚCI

- Przed rozpoczęciem pracy należy wyłączyć napięcie sieciowe i zabezpieczyć przed ponownym włączeniem.
- Należy upewnić się, że nie występują zagrożenia ze strony przedmiotów przewodzących prąd lub mediów.

Nieprzestrzeganie tych instrukcji spowoduje śmierć lub poważne obrażenia.

6 Uruchomienie

6.1 Ustawienie temperatury wody



UWAGA

SZKODY ZDROWOTNE SPOWODOWANE LEGIONELLA

Jeżeli temperatura w zasobniku ma mniej niż 55°C, istnieje ryzyko powstania bakterii Legionelli.

Nieprzestrzeganie spowoduje uszkodzenie zdrowia.

⇒ Rury obiegu cyrkulacyjnego powinny być tak zaizolowane by, krążąca w nich woda nie ochładzała się o więcej niż o 5°C. Skala temperatury produktu jest ustawiona fabrycznie na 60°C. Zakres ustawień 35÷60°C. Aby zmienić nastawę temperatury należy:

1. Zdjąć kapturek pokrętkła.
2. Ustawić żądaną temperaturę.
3. Założyć z powrotem kapturek na zawór mieszający.

6.2 Uruchomienie produktu

Należy upewnić się, że wszystkie zawory kulowe są całkowicie otwarte.

1. Należy napełnić układ.
2. Wyczyścić i przepłukać układ przed rozpoczęciem pracy.
3. Odpowietrzyć układ poprzez użycie zaworu upustowo-odpowietrzającego.

6.3 Sprawdzenie poprawności montażu

1. Przeprowadzić próbę ciśnieniową i sprawdzić szczelność wszystkich złączy rurowych.
2. Sprawdź działanie i poprawność kierunku tłoczenia medium przez pompę cyrkulacyjną.

6.4 Test działania zaworu bezpieczeństwa

1. Należy przygotować odpowiedni pojemnik do wypływającej cieczy z zaworu bezpieczeństwa.
2. Otworzyć zawór obracając niebieski kapturek, przeciwnie do ruchu wskazówek zegara.
 - Powinno dojść do wypływu medium z zaworu.
 - Pokrętło powinno powrócić po pierwotnej pozycji, bez dalszego wycieku medium.

7 Tryb pracy

- Upewnić się, że wszystkie zawory kulowe są otwarte.
- Upewnić się, że pompa cyrkulacyjna jest włączona.

7.1 Dezynfekcja termiczna



OSTRZEŻENIE

POPARZENIA SPOWODOWANE WYPŁYWEM GORĄCEJ CIECZY

Woda w instalacjach grzewczych jest pod wysokim ciśnieniem i może osiągnąć temperaturę ponad 100°C.

Przed wykonaniem dezynfekcji termicznej upewnić się, że przewody są opróżnione.

- ⇒ Upewnij się, że cały układ jest zaprojektowany dla zakresu temperatur powyżej 70°C.
- ⇒ Upewnij się, że podczas dezynfekcji termicznej cały przewód ciepłej wody, łącznie z otwartymi punktami poboru, będzie podgrzewany do 70°C przez co najmniej 3 minuty.
 1. Zamknąć dopływ zimnej wody do zasobnika.
 2. Opróżnić produkt.
 3. Zdemontować termiczny zawór mieszający.
 4. Połączyć zasobnik c.w.u., z wylotem ciepłej wody za pomocą odcinka rury.
 5. Uszczelnić przyłącze zimnej wody za pomocą korka G1".
 6. Przeprowadzić dezynfekcję termiczną.
 7. Ustaw termiczny zawór mieszający z powrotem w pierwotnym położeniu.
 8. Uruchomić system.

8 Konserwacja

Prace konserwacyjne powinny być wykonywane przez odpowiednio wyszkolony personel.

8.1 Okresy konserwacji

Częstotliwość	Czynność
Raz w roku	Należy sprawdzić szczelność wszystkich połączeń
Co pół roku	Należy przeprowadzić test funkcjonowania zaworu bezpieczeństwa, patrz rozdział:6.4 Upewnij się, że we wnętrzu instalacji nie ma żadnych złożeń, które blokowałyby przepływ cieczy lub ograniczały bezawaryjne funkcjonowanie zaworu bezpieczeństwa.

8.2 Czynności konserwacyjne



OSTRZEŻENIE

POPARZENIA SPOWODOWANE GORĄCĄ CIECZĄ

Woda w instalacjach grzewczych znajduje się pod wpływem bardzo dużego ciśnienia i może osiągać temperatury do ponad 100°C.

Upewnij się, że przed rozpoczęciem konserwacji podjęto wszystkie środki bezpieczeństwa.

Niezastosowanie się do tej wytycznej grozi śmiercią, ciężkimi obrażeniami lub powstaniem szkód materialnych.

9 Rozwiązywanie problemów

Usterki, których nie można usunąć środkami opisanymi w tym rozdziale, może usunąć tylko producent lub specjalistyczna firma.

Problem	Możliwa przyczyna	Usunięcie awarii
Cyrkulacja (pompa) nie działa	Zapowietrzona pompa cyrkulacyjna	Odpowietrzyć pompę cyrkulacyjną
	Błąd w układzie sterowania. Sterownik pompy nie włącza pompy cyrkulacyjnej	Usunięcie awarii pompy cyrkulacyjnej/układu sterowania opisano w instrukcji producenta układu sterowania
	Zawór odcinający zamknięty	Otworzyć zawór
Temperatura mieszanej wody ciepłej za niska	Zbyt niska temperatura ustawiona na zaworze	Ustawić wyższą temperaturę
	Temperatura w zasobniku jest zbyt niska	Zwiększyć temperaturę w zasobniku
	Zawór termostatyczny zabrudzony/uszkodzony	Wymienić zawór termostatyczny
Za wysoka temperatura	Za wysoka temperatura	Wymienić zawór termostatyczny
Inne uszkodzenia	-	Skontaktować się z infolinią AFRISO

10 Wycofanie z eksploatacji i utylizacja

Produkt należy zutylizować zgodnie z obowiązującymi przepisami, normami i przepisami bezpieczeństwa.

Części elektronicznych nie wolno wyrzucać wraz z odpadami domowymi.



1. Zdemontować produkt (patrz rozdział „Montaż” w odwrotnej kolejności).
2. Wyrzucić produkt.

11 Gwarancja

Informacje na temat gwarancji można znaleźć w naszych ogólnych warunkach sprzedaży i dostaw dostępnych w Internecie na stronie www.afriso.pl.

12 Części zamienne i akcesoria



UWAGA

USZKODZENIA SPOWODOWANE NIEWŁAŚCIWYMI CZĘŚCIAMI

- Używać wyłącznie oryginalnych części zamiennych i akcesoriów producenta.

Niezastosowanie się do tej zasady może skutkować uszkodzeniami materialnymi.

Produkt

Nazwa	Art.-Nr	Zdjęcie
Grupa pompowa do przygotowania cyrkulacji ciepłej wody użytkowej „WZS 100”	68 405	
Grupa pompowa do przygotowania cyrkulacji ciepłej wody użytkowej „WZS 75”	68 416	

Produkt	Art.-Nr.	Zdjęcie
Termostatyczny zwór mieszający ATM 363 G1" 35÷60°C	12 363 10	
Króciec cyrkulacyjny „ZL 2”	68 406	
Sterownik pompy cyrkulacyjnej „EC 1”	68 407	
Czujnik przepływu do sterownika EC1 „ZS 2”	68 408	

13 Załącznik

13.1 Deklaracja zgodności UE

			
Technik für Umweltschutz Messen. Regeln. Überwachen.			
EU – Konformitätserklärung <i>EU-Declaration of Conformity / Déclaration CE de conformité / Declaración de conformidad CE / Declaração de conformidade CE</i>			
Formblatt FB 27 - 03			
Name und Anschrift des Herstellers: <u>AFRISO-EURO-INDEX GmbH, Lindenstr. 20, 74363 Güglingen</u> <i>Manufacturer / Fabricant / Fabricante / Nome e endereço do fabricante:</i>			
Erzeugnis: <u>Membran-Sicherheitsventile</u> <i>Product / Produit / Producto / Produto:</i>			
Typenbezeichnung: <u>Heizung; MSW, Trinkwasser; MSW, Solar; MSS + MAG (Ausdehnungsgefäß)</u> <i>Type / Type / Tipo / Tipo:</i>			
Betriebsdaten: <u>P = 1; 1,5; 2; 2,5; 3; 4; 5; 6; 7; 8; 10 bar.</u> <u>T = -20°C, +120°C (MS), -20°C, +110°C (MSW), -20°C, +160°C (MSS+MAG)</u> <i>Techn. Details / Caractéristiques / Características / Detalhes técnicos:</i>			
Wir erklären in alleiniger Verantwortung, dass das bezeichnete Erzeugnis mit den Vorschriften folgender Europäischer Richtlinien übereinstimmt: <i>The above mentioned product meets the requirements of the following European Directives</i> <i>Le produit mentionné est conforme aux prescriptions des Directives Européennes suivantes</i> <i>El producto indicado cumple con las prescripciones de las Directivas Europeas siguientes</i> <i>O produto indicado cumpre com as prescrições das seguintes Diretivas Europeias:</i>			
Druckgeräterichtlinie (2014/68/EU) <i>Pressure equipment directive / Directive équipements sous pression / Directiva equipos a presión</i>			
- Modul B (Baumuster) und Modul D nach Anhang III - Notifizierte Stelle: <u>TÜV SÜD Ind.S. GmbH, Westendstr.199, 80686 München, Kennnummer 0036</u>			
Unterzeichner: <u>Dr. Aldinger, Geschäftsführer Technik</u> <i>Signed / Signataire / Firmante / Assinado por: Technical Director / Diretor Técnico</i>			
<u>7.9.2017</u> Datum / Date / Fecha / Data	 Unterschrift / Signature / Firma / Assinatura		
980000 300001 00/13			
Version: 3 / Index: 0	AFRISO-EURO-INDEX GmbH	D-74363 Güglingen	Seite: 1 von 1