



# AFRISO

*instalacje pod kontrolą*

## Przegląd produkcji

Grupy pompowe  
PrimoTherm DN25,  
DN32 i rozdzielacze  
KSV 125



## 2 Grupy pompowe PrimoTherm DN25

### Zawór mieszający ARV KvsVario<sup>①</sup>

Umożliwia ręczną zmianę współczynnika przepływu Kvs w zależności od mocy i rodzaju obiegu grzewczego/chłodzącego.



### System ProClick<sup>②</sup>

Zastosowany w siłownikach ARM i regulatorach ACT. Pozwala na łatwy montaż bez narzędzi.



PrimoTherm 180-2 DN25

- ① dotyczy PrimoTherm DN25 180-2
- ② dotyczy PrimoTherm DN25 180-2 i PrimoTherm DN25 K 180-2
- ③ dotyczy PrimoTherm DN25 K 180-1, PrimoTherm DN25 K 180-2 i PrimoTherm DN25 K 180-3
- ④ dotyczy PrimoTherm DN25 K 180-2



AFRISO

3

## Grupy pompowe PrimoTherm K DN25

### Przydatne rozwiązania

Wszystkie grupy pompowe PrimoTherm DN25 są wyposażone w specjalne kieszenie na czujniki temperatury, by maksymalnie ułatwić ich montaż.



### Kompaktowe wymiary <sup>③</sup>

Grupy pompowe PrimoTherm K są krótsze od pozostałych grup pompowych o **7,5 cm**.

### <sup>④</sup> Regulator ACT 343 ProClick

Utrzymuje stałą, zadaną temperaturę medium w zakresie 10÷90°C.

PrimoTherm K 180-2 DN25

**PORÓWNANIE GRUP  
PRIMOTHERM DN25**

Cecha	180-1	180-2	K 180-1	K 180-2	K 180-3
Zawór mieszający ARV KvsVario	-	✓	-	-	-
Zawór mieszający ARV ProClick	-	-	-	✓	-
Zawór temperaturowy ATV	-	-	-	-	✓
Kompaktowe (zmniejszona wysokość)	-	-	✓	✓	✓
Armatura w pełni wykonana z mosiądzu	✓	✓	-	-	-
Dostępność wersji bez pompy	✓	✓	-	-	-
Zawór odcinający przed pompą	✓	✓	✓	-	-
Kompatybilne z rozdzielaczami KSV 125	✓	✓	✓	✓	✓*

\* grupy PrimoTherm K 180-3 montuje się pod rozdzielaczem KSV 125, a nie bezpośrednio na rozdzielaczu. Należy samodzielnie dostosować rozstaw przyłączy rozdzielacza KSV do rozstawu przyłączy grupy pompowej PrimoTherm K 180-3.



PRZYKŁADOWY SCHEMAT APLIKACYJNY

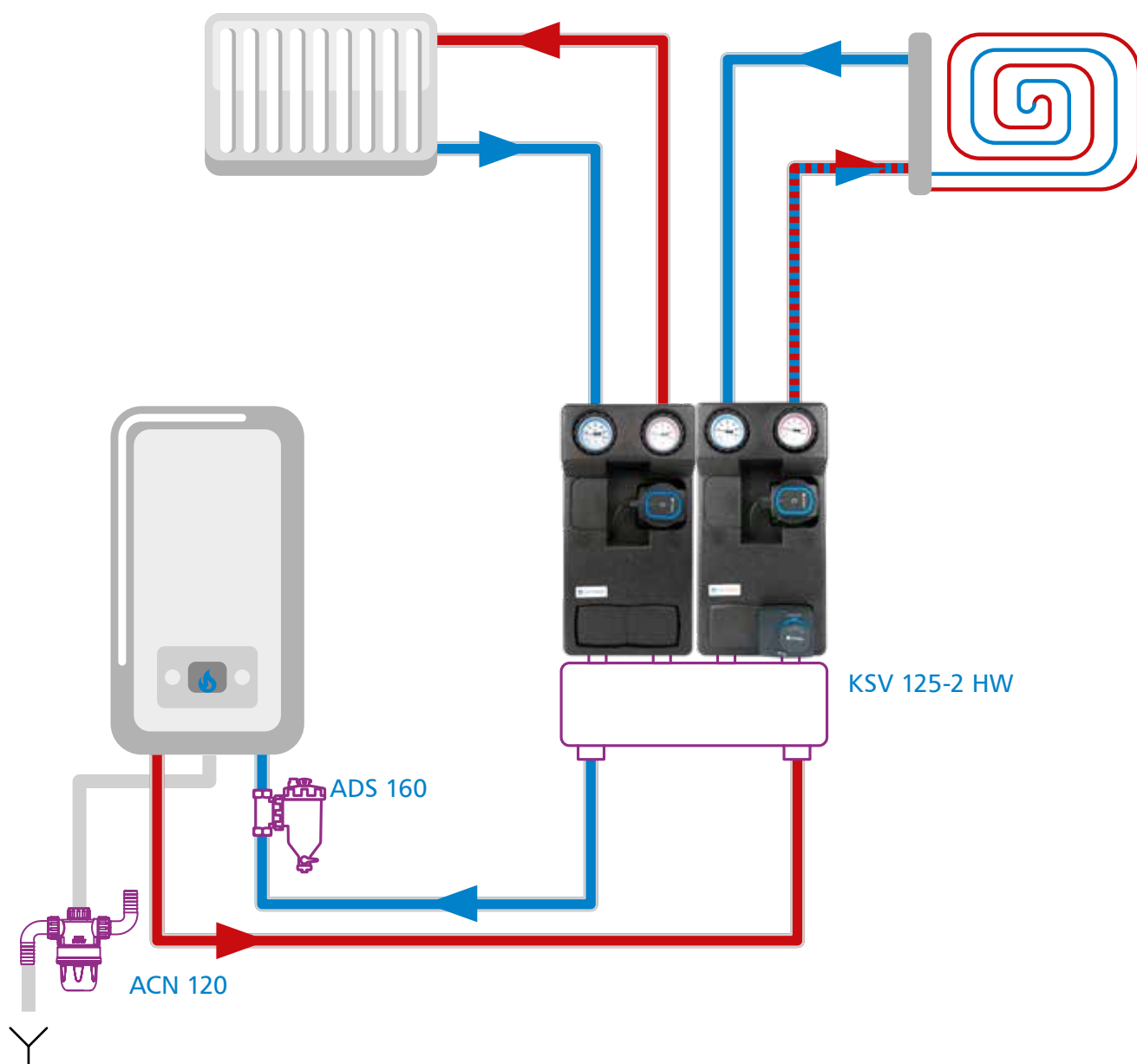

Dwie grupy pompowe PrimoTherm i rozdzielacz ze sprzęgłem KSV 125-2 HW w instalacji z kotłem gazowym i dwoma obiegami - instalacji ogrzewania podłogowego i grzejnikowej.



## Grupy pompowe PrimoTherm 180-1 DN25 i PrimoTherm K 180-1 DN25, obieg bezpośredni

### ZASTOSOWANIE

Pompują medium w instalacjach grzewczych i chłodzących. Wyposażone w niezbędne urządzenia do pomiaru temperatury, zabezpieczenia przed przepływem zwrotnym. Umieszczone w estetycznej izolacji termicznej.



### WYPOSAŻENIE

#### Grupy pompowe PrimoTherm 180-1 DN25, obieg bezpośredni

- zawory odcinające na zasilaniu i powrocie,
- dwa termometry do pomiaru temperatury na zasilaniu i powrocie, wbudowane w pokrętko zaworów odcinających,
- zawór zwrotny w zaworze odcinającym zamontowanym na powrocie (termometr niebieski),
- pompa elektroniczna lub przyłącza na pompę o długości montażowej 180 mm,
- zawór odcinający przed pompą.

#### Grupy pompowe PrimoTherm K 180-1 DN25, obieg bezpośredni

- zawory odcinające na zasilaniu i powrocie,
- dwa termometry do pomiaru temperatury na zasilaniu i powrocie, wbudowane w pokrętko zaworów odcinających,
- zawór zwrotny w zaworze odcinającym zamontowanym na powrocie (termometr niebieski),
- pompa elektroniczna,
- zawór odcinający przed pompą.



## Grupy pompowe PrimoTherm 180-1 DN25 i PrimoTherm K 180-1 DN25, obieg bezpośredni

### TABELA DOBORU



- AFRISO APH



- Wilo Para SC



- przyłącza do pompy o długości montażowej 180 mm i przyłączach G1½"

#### PrimoTherm 180-1 DN25

Art.-Nr	Pompa
77 643	
77 645 20	
77 507	

#### PrimoTherm K 180-1 DN25

Art.-Nr	Pompa
77 818 20	
77 819	



## Grupy pompowe PrimoTherm 180-2 DN25 i PrimoTherm K 180-2 DN25, z obrotowym zaworem mieszającym

### ZASTOSOWANIE

Przetłaczają medium w instalacjach grzewczych i chłodzących, regulują temperaturę zasilania instalacji. Wersje z siłownikiem ARM 343 ProClick lub regulatorem stałotemperaturowym ACT 343 ProClick do regulacji temperatury medium zasilającego instalację.



### WYPOSAŻENIE

#### Grupy pompowe PrimoTherm 180-2 DN25, z obrotowym zaworem mieszającym ARV KvsVario

- zawory odcinające na zasilaniu i powrocie,
- dwa termometry do pomiaru temperatury na zasilaniu i powrocie, wbudowane w pokrętko zaworów odcinających,
- zawór zwrotny w zaworze odcinającym zamontowanym na powrocie (termometr niebieski),
- pompa elektroniczna lub przyłącza na pompę o długości montażowej 180 mm,
- zawór odcinający przed pompą,
- zawór mieszający ARV KvsVario wyróżniający się **możliwością ręcznego ustawienia współczynnika przepływu Kvs** w zakresie od 2,5 do 12 m<sup>3</sup>/h; precyzyjne dopasowanie współczynnika Kvs zaworu mieszającego do mocy i rodzaju instalacji zapewnia jej prawidłowe działanie,
- zawór ARV KvsVario wykonano w systemie ProClick, dzięki czemu montaż siłownika ARM ProClick lub regulatora ACT ProClick sterującego pracą zaworu odbywa się bez użycia narzędzi.

#### Grupy pompowe PrimoTherm K 180-2 DN25, z obrotowym zaworem mieszającym ARV Kvs 12

- zawory odcinające na zasilaniu i powrocie,
- dwa termometry do pomiaru temperatury na zasilaniu i powrocie, wbudowane w pokrętko zaworów odcinających,
- zawór zwrotny w zaworze odcinającym zamontowanym na powrocie (termometr niebieski),
- pompa elektroniczna,
- zawór ARV Kvs 12 z systemem ProClick, dzięki czemu montaż siłownika ARM ProClick lub regulatora ACT ProClick sterującego pracą zaworu odbywa się bez użycia narzędzi.

Grupy pompowe PrimoTherm 180-2 DN25 i PrimoTherm K 180-2 DN25,  
z obrotowym zaworem mieszającym

**TABELA DOBORU**
 - AFRISO APH

 - Wilo Para SC

 - przyłącza do pompy o długości montażowej 180 mm  
i przyłączach G1½"





















 - ARV Kvs12

 - ARV KvsVario

















 - ARM 343 ProClick

 - ACT 343 ProClick

**PrimoTherm 180-2 DN25 Vario**

Art.-Nr	Pompa	Zawór mieszający	Siłownik/regulator
77 303			—
77 300			
77 304 20			—
77 301 20			
77 337 20			
77 302			
77 338			
77 305			—

**PrimoTherm K 180-2 DN25**

Art.-Nr	Pompa	Zawór mieszający	Siłownik/regulator
77 839 20			—
77 813 20			
77 837 20			
77 814			
77 838			
77 840			—

## ZASTOSOWANIE

Przetłaczają medium w instalacji grzewczej i zabezpieczają źródło ciepła na paliwo stałe przed zbyt niską temperaturą powrotu.



## WYPOSAŻENIE

### Grupy pompowe PrimoTherm K 180-3 DN25

- zawór temperaturowy ATV o temperaturze znamionowej 60°C,
- zawory odcinające na zasilaniu i powrocie,
- dwa termometry do pomiaru temperatury na zasilaniu i powrocie, wbudowane w pokrętło zaworów odcinających,
- zawór zwrotny w zaworze odcinającym zamontowanym na zasilaniu (termometr czerwony).

## TABELA DOBORU

 - Wilo Para SC

### PrimoTherm K 180-3 DN25

Art.-Nr	Pompa
77 835 60	

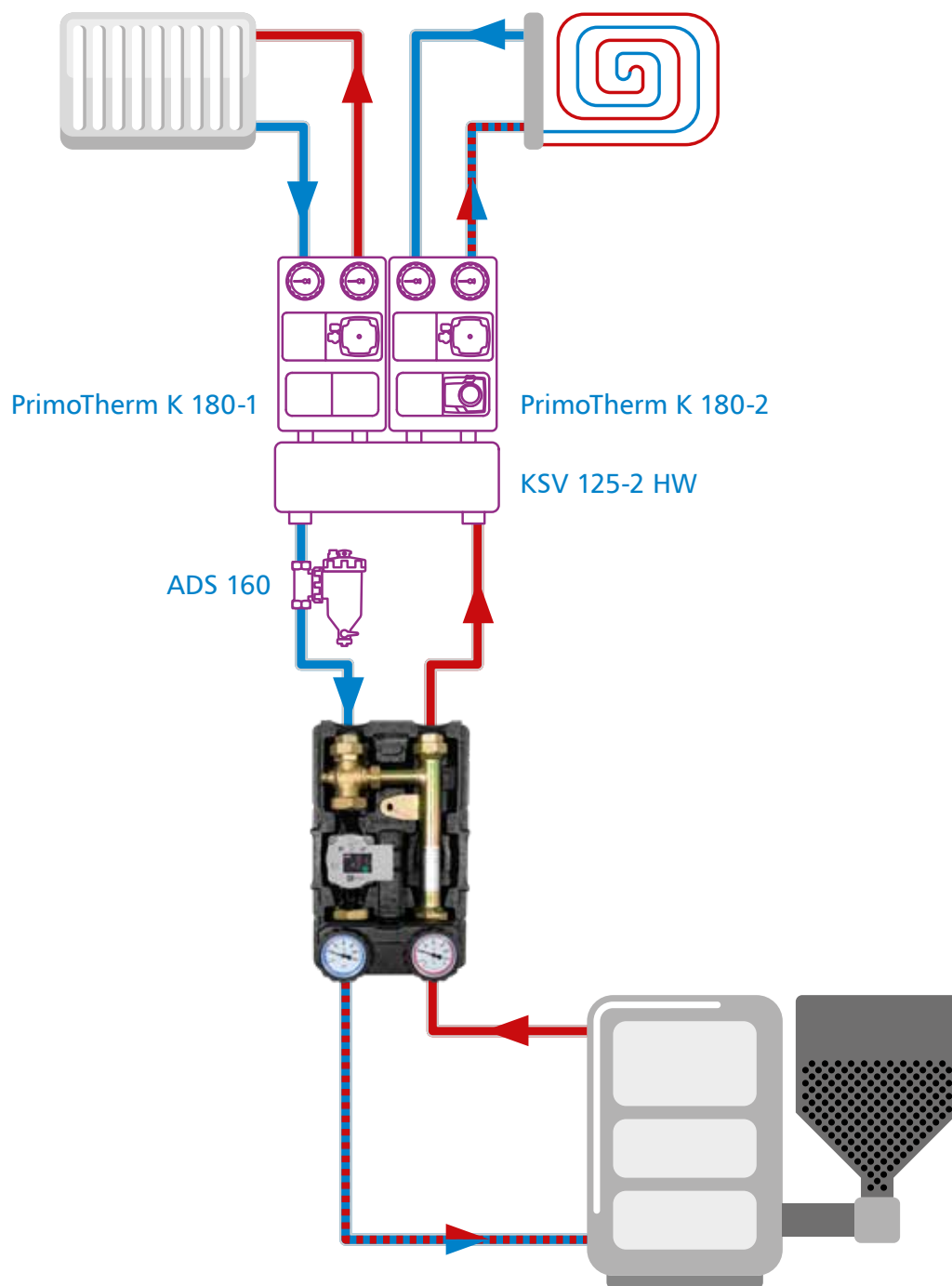
**PRZYKŁADOWY SCHEMAT APLIKACYJNY**

Przykładowy schemat aplikacyjny grupy pompowej PrimoTherm K 180-3 w instalacji z kotłem na ekogroszek.

**DANE  
TECHNICZNE**

	180-1	180-2	K 180-1	K 180-2	K 180-3
Materiał armatury	mosiądz		mosiądz, stal cynkowana		
Kvs zaworu mieszającego (jeśli występuje)	-	regulowany w zakresie od 2,5 do 12 m <sup>3</sup> /h	-	12 m <sup>3</sup> /h	3,2 m <sup>3</sup> /h
Siłownik elektryczny (jeśli występuje)	-	ARM 343 ProClick, 3-punktowy, 6 Nm, 120 s, 230 V AC	-	ARM 343 ProClick, 3-punktowy, 6 Nm, 120 s, 230 V AC	-
Regulator stałotemperaturowy (jeśli występuje)	-	ACT 343 ProClick, stałotemperaturowy, 6 Nm, 120 s, 230 V AC	-	ACT 343 ProClick, stałotemperaturowy, 6 Nm, 120 s, 230 V AC	-
Temperatura nominalna zaworu ATV	-				60°C
Przyłącza od strony rozdzielacza	G1½"				GW G1"
Przyłącza od strony instalacji	GW G1"				
Rozstaw przyłączy grupy	125 mm				
Temperatura medium	Tmax 90°C				
Ciśnienie pracy	Pmax 10 bar				
Stężenie glikolu	max 50%				
Pompa (jeśli występuje)	AFRISO APH 25-70/180 mm lub Wilo Para SC 25/6				Wilo Para SC 25/6
Długość montażowa pompy	180 mm				



WYMIARY [mm]:

PrimoTherm 180-1 i 180-2

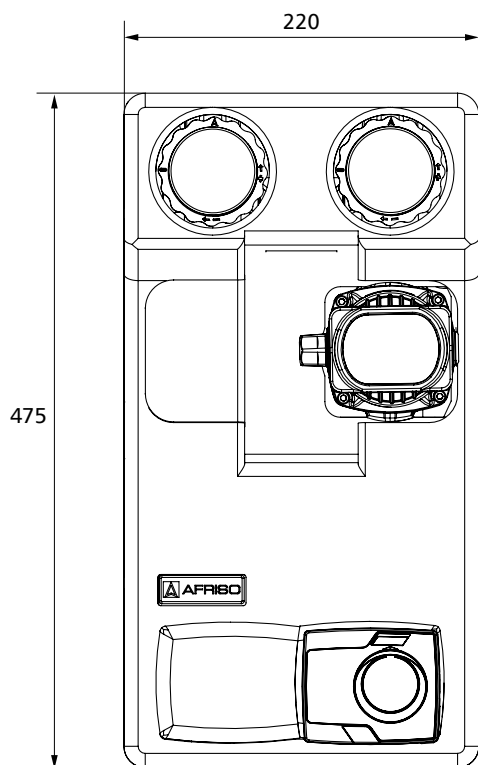

PrimoTherm K 180-1 i K 180-2

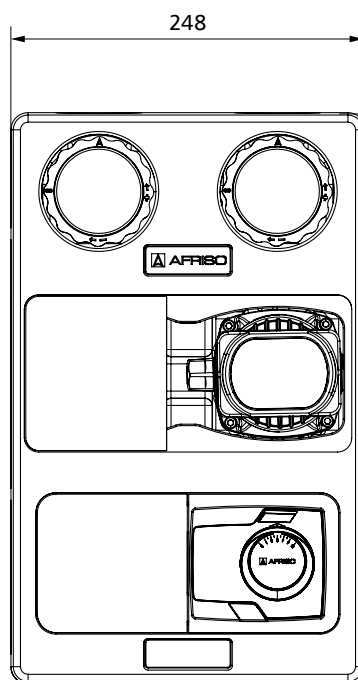

PrimoTherm K 180-3

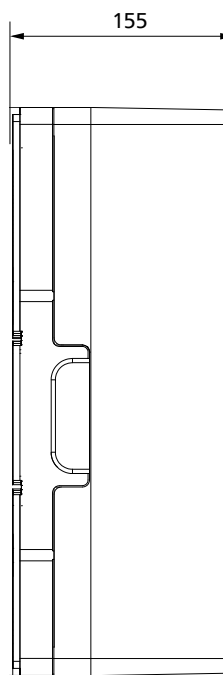
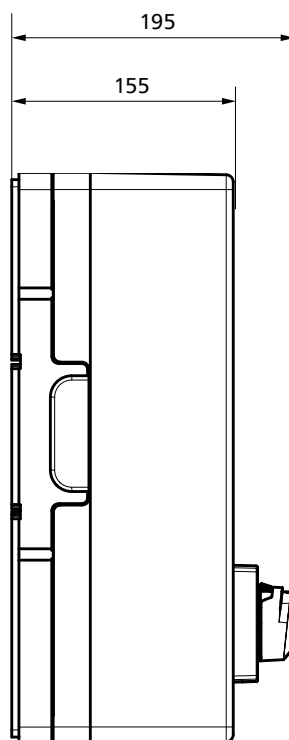
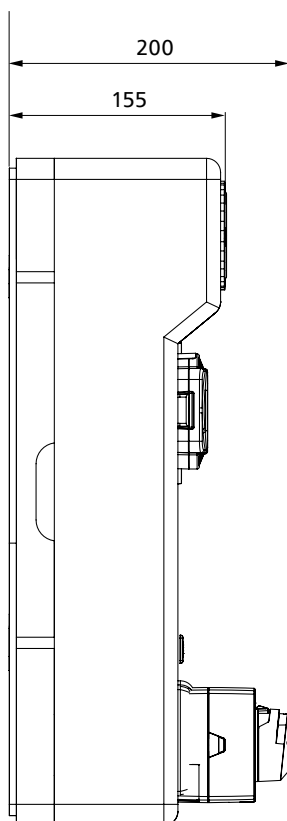
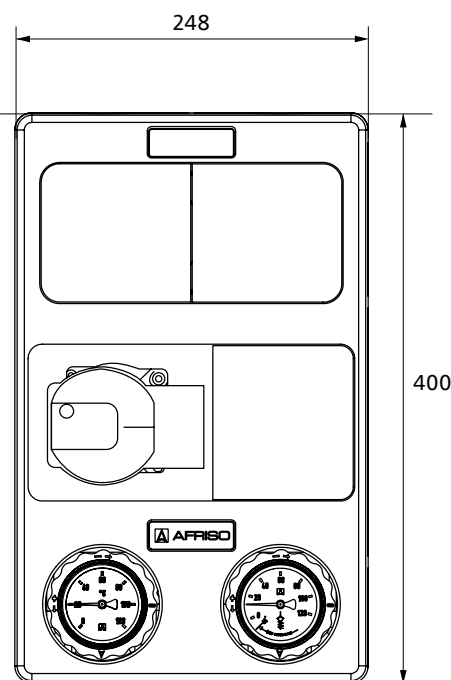

14 Grupy pompowe  
PrimoTherm K DN32

System ProClick<sup>②</sup>

Zastosowany w siłownikach ARM.  
Pozwala na łatwy montaż bez narzędzi.



PrimoTherm K 180-1 DN32

① dotyczy PrimoTherm K 180-2 DN32

② dotyczy PrimoTherm K 180-2 DN32, Art.-Nr 79 502



## Grupy pompowe PrimoTherm K DN32

### Przydatne rozwiązania

Specjalne kieszenie na czujniki temperatury,  
by maksymalnie ułatwić ich montaż.

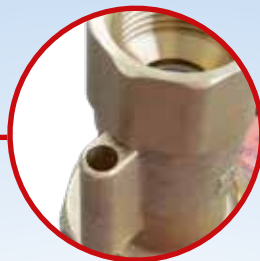

### Zawór mieszający

#### ① ARV KvsVario

Umożliwia ręczną zmianę współczynnika przepływu Kvs w zależności od mocy i rodzaju obiegu grzewczego/chłodzącego.



PrimoTherm K 180-2 DN32



## PRZYKŁADOWY SCHEMAT APLIKACYJNY

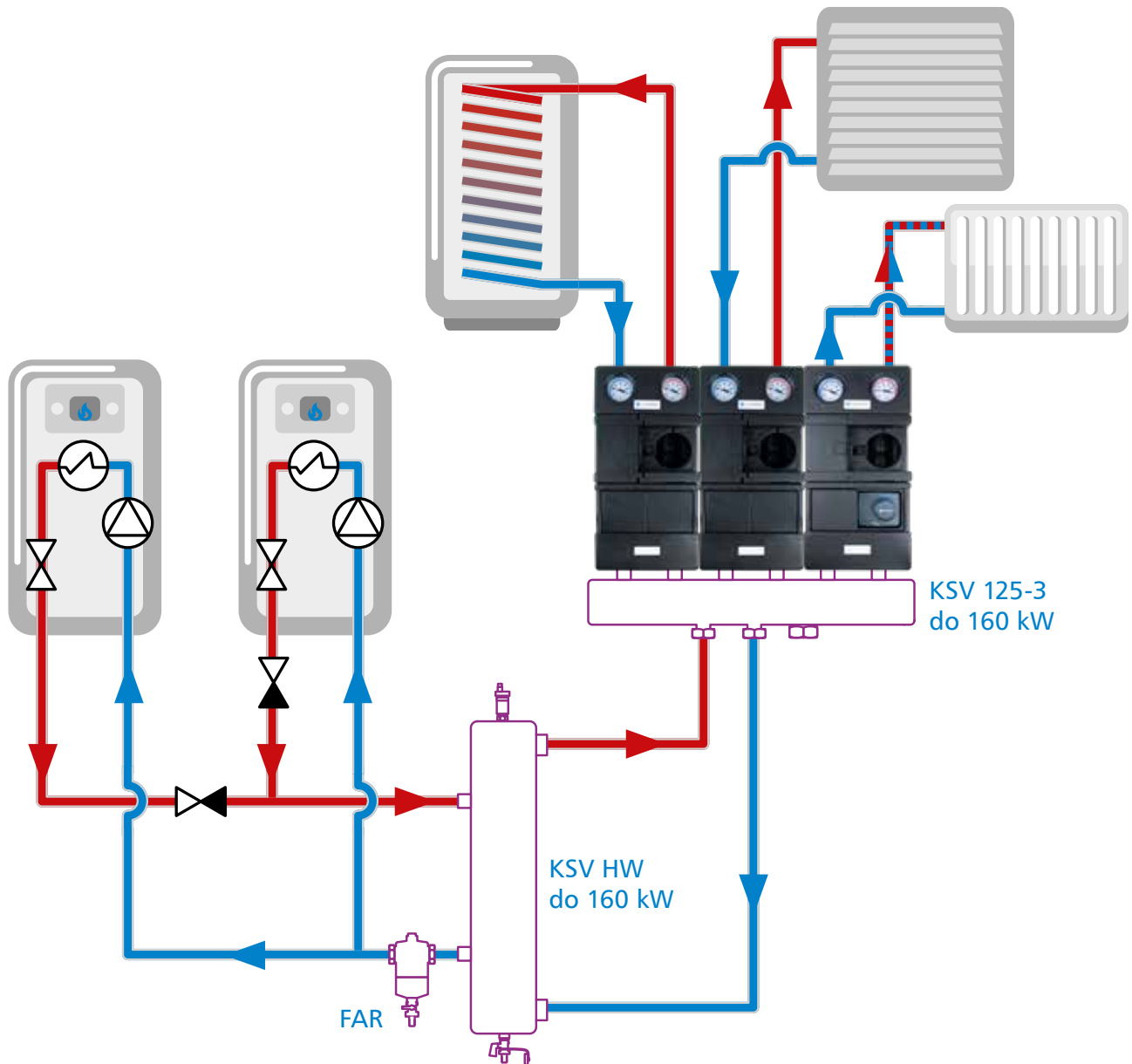

Przykładowy schemat aplikacyjny grup pompowych PrimoTherm K DN32 zastosowanych w instalacji z kotłami gazowymi połączonymi kaskadowo i trzema obiegami.

## ZASTOSOWANIE

Pompuje medium w instalacjach grzewczych i chłodzących. Wyposażona w niezbędne urządzenia do pomiaru temperatury, zabezpieczenia przed przepływem zwrotnym. Umieszczona w estetycznej izolacji termicznej.



## WYPOSAŻENIE

### Grupa pompowa PrimoTherm K 180-1 DN32, obieg bezpośredni

- zawory odcinające na zasilaniu i powrocie,
- dwa termometry do pomiaru temperatury na zasilaniu i powrocie, wbudowane w pokrętko zaworów odcinających,
- zawór zwrotny w zaworze odcinającym zamontowanym na powrocie (termometr niebieski),
- przyłącza na pompę o długości montażowej 180 mm i przyłączach G2",
- zawór odcinający przed pompą.
- nypły redukcyjne do podłączenia rozdzielacza KSV.

## TABELA DOBORU

### PrimoTherm K 180-1 DN32



- przyłącza do pompy o długości montażowej 180 mm i przyłączach G2"

Art.-Nr	Pompa
79 501	

**18** Grupy pompowe PrimoTherm K 180-2 DN32,  
z obrotowym zaworem mieszającym

**ZASTOSOWANIE**

Pompują medium w instalacjach grzewczych i chłodzących. Wyposażone w niezbędne urządzenia do pomiaru temperatury, zabezpieczenia przed przepływem zwrotnym. Umieszczone w estetycznej izolacji termicznej. Do wyboru wersje z siłownikiem ARM 343 ProClick (automatyzuje regulację temperatury) lub bez tego siłownika.

**WYPOSAŻENIE**
**Grupy pompowe PrimoTherm 180-2 DN32,  
z obrotowym zaworem mieszającym**

- zawory odcinające na zasilaniu i powrocie,
- dwa termometry do pomiaru temperatury na zasilaniu i powrocie, wbudowane w pokrętko zaworów odcinających,
- zawór zwrotny w zaworze odcinającym zamontowanym na powrocie (termometr niebieski),
- przyłącza na pompę o długości montażowej 180 mm przyłączach G2",
- nypły redukcyjne do podłączenia rozdzielacza KSV,
- zawór mieszający ARV KvsVario wyróżniający się możliwością ręcznego ustawienia współczynnika przepływu Kvs na poziomie 12, 16 lub 22 m<sup>3</sup>/h; precyzyjne dopasowanie współczynnika Kvs zaworu mieszającego do mocy i rodzaju instalacji zapewnia jej prawidłowe działanie,
- zawór ARV KvsVario wykonano w systemie ProClick, dzięki czemu montaż siłownika ARM ProClick, regulatora ACT ProClick lub ARC ProClick sterującego pracą zaworu odbywa się bez użycia narzędzi.

**TABELA DOBORU**
 - ARM 343 ProClick

**PrimoTherm K 180-3 DN25**

Art.-Nr	Siłownik/regulator
79 502	
79 507	—

DANE  
TECHNICZNE

	K 180-1 DN32	K 180-2 DN32
Materiał armatury	mosiądz, stal cynkowana	
Kvs zaworu mieszającego (jeśli występuje)	-	regulowany w zakresie od 12 do 22 m <sup>3</sup> /h
Siłownik elektryczny (jeśli występuje)	-	ARM 343 ProClick, 3-punktowy, 6 Nm, 120 s, 230 V AC
Przyłącza od strony źródła	GW G1¼" + nypel G1¼" x G1½"	
Przyłącza od strony instalacji	GW G1¼"	
Rozstaw przyłączy grupy	125 mm	
Temperatura medium	Tmax 110°C	
Ciśnienie pracy	Pmax 10 bar	
Stężenie glikolu	max 50%	
Długość montażowa pompy, przyłącza pompy	180 mm, G2"	



## Grupy pompowe PrimoTherm K 180-2 DN32, z obrotowym zaworem mieszającym

### WYMIARY [mm]:

PrimoTherm K 180-1 DN32

PrimoTherm K 180-2 DN32

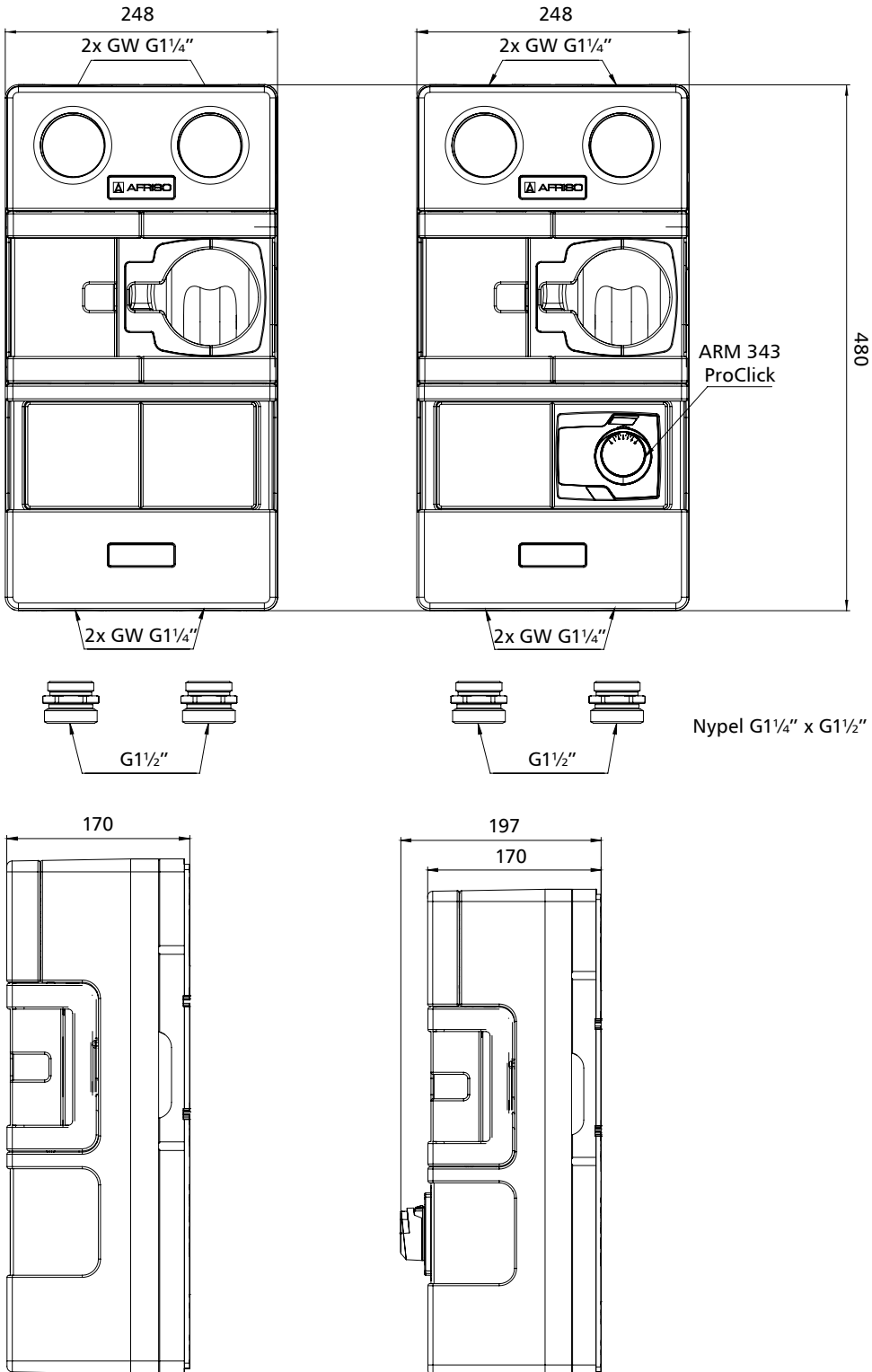



### Zbiorniki buforowe ABT

Dostępne w pojemnościach 50 i 160 litrów. Przystosowane do bezpośredniego podłączenia rozdzielacza KSV 125 do 70 kW lub grupy pompowej PrimoTherm. Umożliwiają połączenie jednego lub dwóch źródeł ciepła oraz grzałki elektrycznej, akumulują ciepło, zwiększają pojemność i stabilizują pracę instalacji.



### Separatory zanieczyszczeń ADS

Rozwiązanie 2w1 – łączą zalety filtrów siatkowych i separatorów zanieczyszczeń. Wyposażone w silne magnesy neodymowe, skutecznie chronią instalację przed uszkodzeniami wynikającymi z różnego rodzaju zanieczyszczeń. Dostępne w kompaktowej wersji ADS 110, uniwersalnej ADS 160 oraz dedykowanej do pomp ciepła ADS 180.



### Neutralizator kondensatu ACN 120

Stosowany w instalacjach grzewczych z gazowymi kotłami kondensacyjnymi. Granulat znajdujący się w neutralizatorze podnosi pH skroplin powstających ze spalania gazu z kwaśnego na neutralny. Kondensat o takim odczynie nie wpływa negatywnie na pracę przydomowych oczyszczalni ścieków i szamb.



### Bezprzewodowy system sterowania ogrzewaniem podłogowym FloorControl F

Bezprzewodowy system sterowania temperaturą w domu, pozwala wyposażać każdą instalację podłogówki w system sterowania. Umożliwia ustawienie różnej temperatury komfortu w każdym pomieszczeniu, by zapewnić w nich odpowiedni komfort cieplny. Umożliwia tworzenie harmonogramów zarządzania temperaturą, tworząc niezależne strefy grzewcze i oszczędzając zużycie energii.



### Rozdzielacze poliamidowe ProCalida EF1 K

Wykonane z lekkiego, wytrzymałego i nie korodującego poliamidu PA66, w wersjach obsługujących od 3 do 12 pętli grzewczych lub chłodzących. Wyposażone w precyzyjne rotometry o zakresie 0,2-1,6 l/min do regulacji przepływu. Modułowa konstrukcja pozwala na rozbudowę o kolejne obiegi bez użycia dodatkowych narzędzi. Przygotowane do współpracy z siłownikami termoelektrycznymi TSA i systemami sterowania FloorControl, FloorControl F oraz CosiTherm.



### Inhibitor korozji BCI

Specjalny środek chemiczny tworzący warstwę na powierzchniach metalowych, chroniącą przed korozją i osadzaniem się kamienia.

BCI wydłuża żywotność wszystkich elementów instalacji, jest wlewany bezpośrednio do niej i może być stosowany z każdym źródłem ciepła i wszystkimi rodzajami materiałów w instalacjach.





## ZASTOSOWANIE

Przeznaczone do szybkiego i wygodnego podłączenia od dwóch do pięciu grup pompowych PrimoTherm lub PrimoTherm K do źródła ciepła/chłodu. Rozdzielają medium w instalacjach zgodnych z normą PN-EN 12828.

W wersjach na dwa i trzy obiegi grzewcze można dobrać model z lub bez zintegrowanego sprzęgła. W wersjach na cztery i pięć obiegów dostępne są modele bez zintegrowanego sprzęgła. Taki rozdzielacz można doposażyć w dodatkowe sprzęgło hydrauliczne (Art.- Nr 77 317) o dopasowanym rozstawie króćców.

## OPIS

Rozdzielacze są fabrycznie testowane pod kątem szczelności. Wyposażone są w komplet uszczelek, izolację termiczną i wieszaki ścienne.

Składają się z 2,3,4 lub 5 par przyłączy zasilających i powrotnych obiegów pompowych. Wersja rozdzielaczy KSV HW dodatkowo wyposażona jest w sprzęgło hydrauliczne do rozdzielania obiegów i przyłącze do zamontowania zaworu spustowego lub czujnika temperatury.

Przyłącza rozdzielacza ze strony kotła posiadają gwinty zewnętrzne G1½". Przyłącza od strony grup pompowych posiadają nakrętki z uszczelnieniem płaskim G1½".

## DANE TECHNICZNE



	KSV 125-2	KSV 125-3	KSV 125-4	KSV 125-5	KSV 125-2 HW	KSV 125-3 HW	KSV HW
Temperatura	T <sub>max</sub> 110°C						
Ciśnienie	P <sub>max</sub> 6 bar						
Przepływ	max 3 m <sup>3</sup> /h						
Moc	N <sub>max</sub> 70 kW (delta T=20 K)						
Przyłącza od strony źródła	G1½"						GW G1¼"
Przyłącza od strony grupy pompowej	nakrętka G1½"						
Rozstaw przyłączy grupy pompowej	125 mm						



## PRZYKŁADOWY SCHEMAT APLIKACYJNY

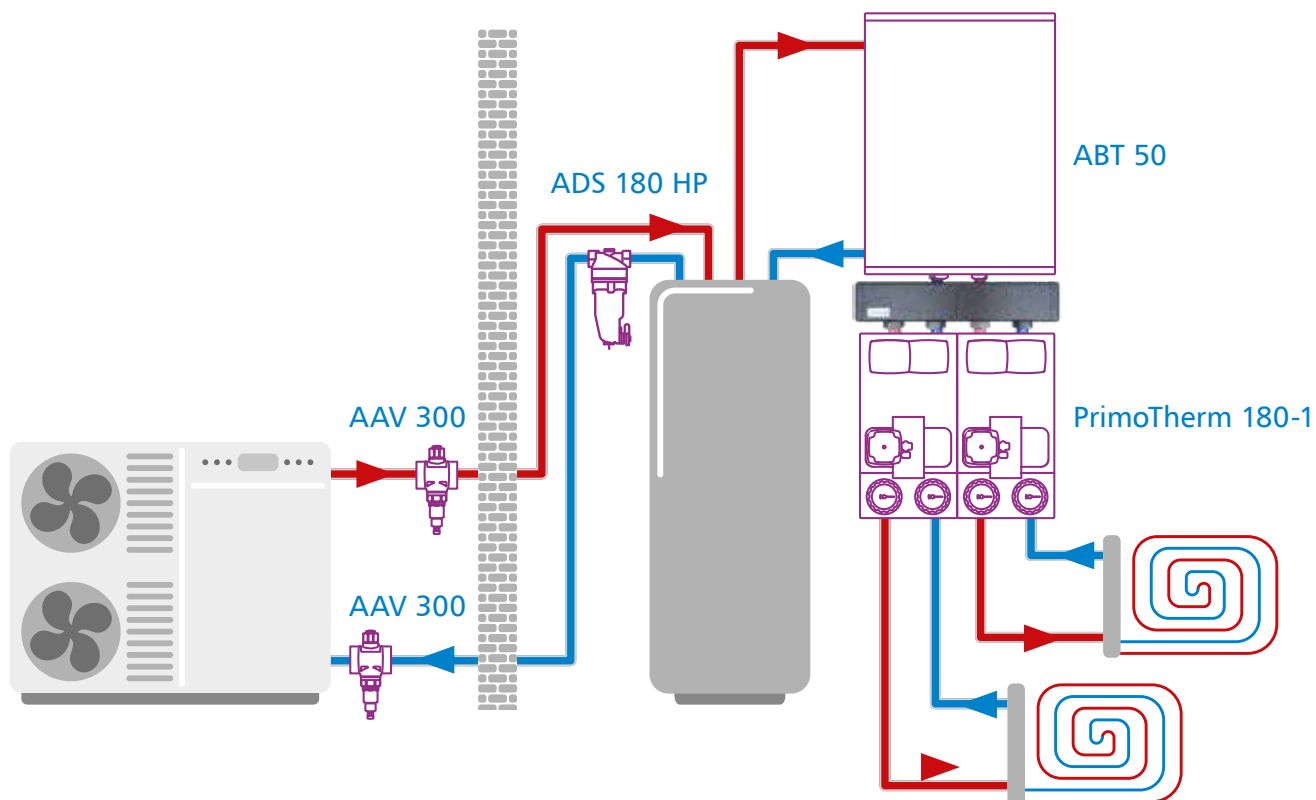

Rozdzielacz KSV 125 zastosowany wraz z grupami pompowymi PrimoTherm w instalacji ogrzewania podłogowego z pompą ciepła typu monoblok.

## TABELA DOBORU

Art.-Nr	Wersja	Ilość obiegów	Sprzęgło hydrauliczne
77 310	KSV 125-2	2	○
77 311	KSV 125-3	3	○
77 312	KSV 125-4	4	○
77 313	KSV 125-5	5	○
77 314	KSV 125-2 HW	2	●
77 315	KSV 125-3 HW	3	●

Art.-Nr	Nazwa/opis
77 317	Sprzęgło hydrauliczne KSV HW



### WYMIARY [mm]:

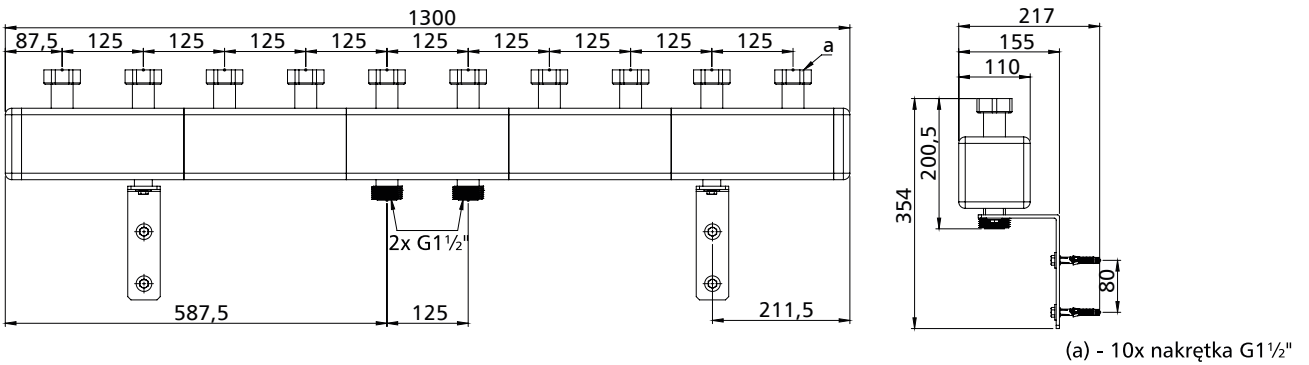
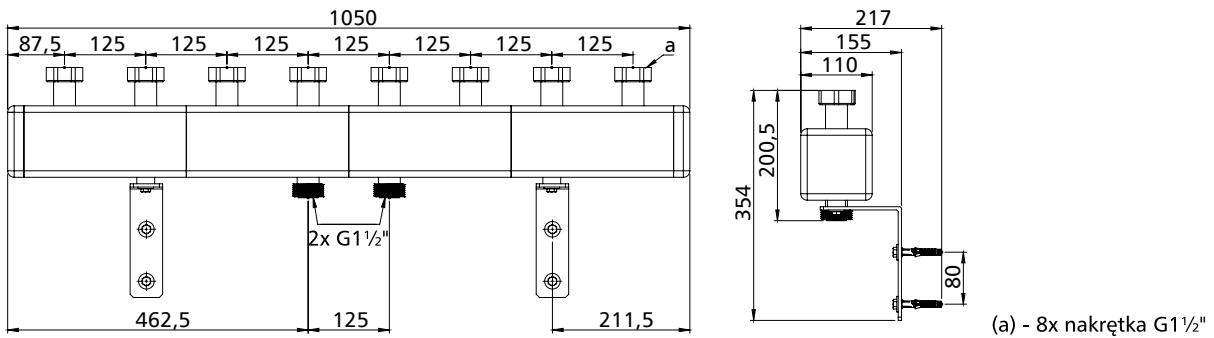
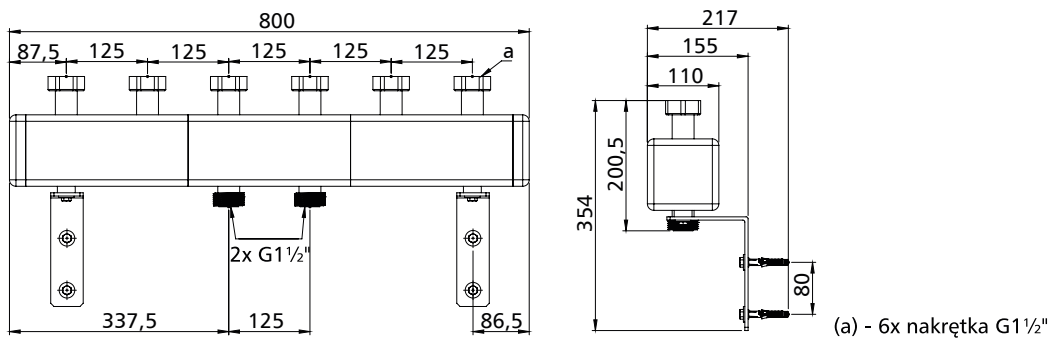
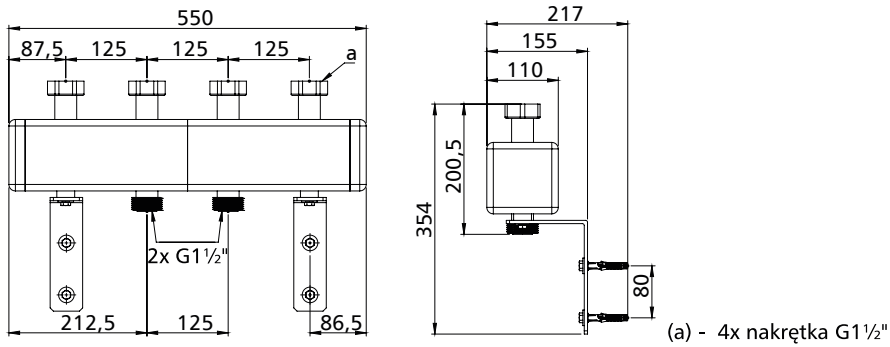

Wymiary rozdzielaczy KSV 125 do 70 kW.

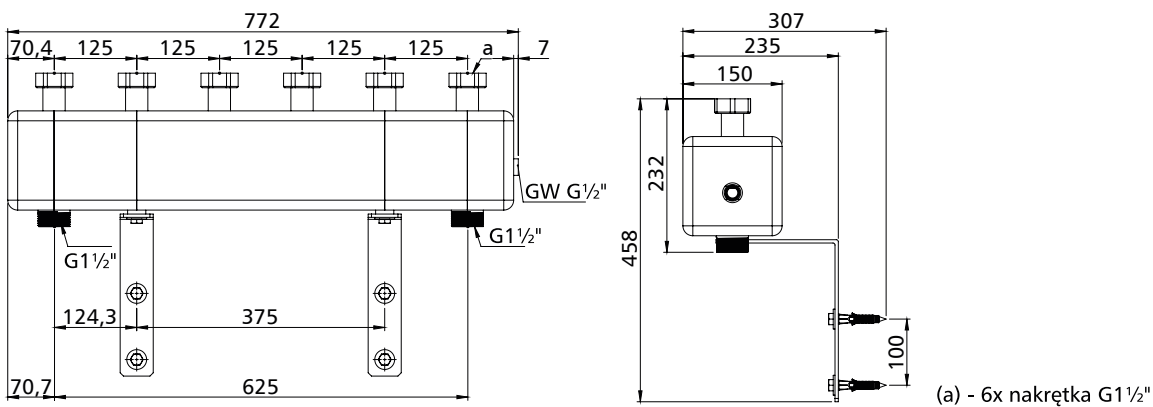
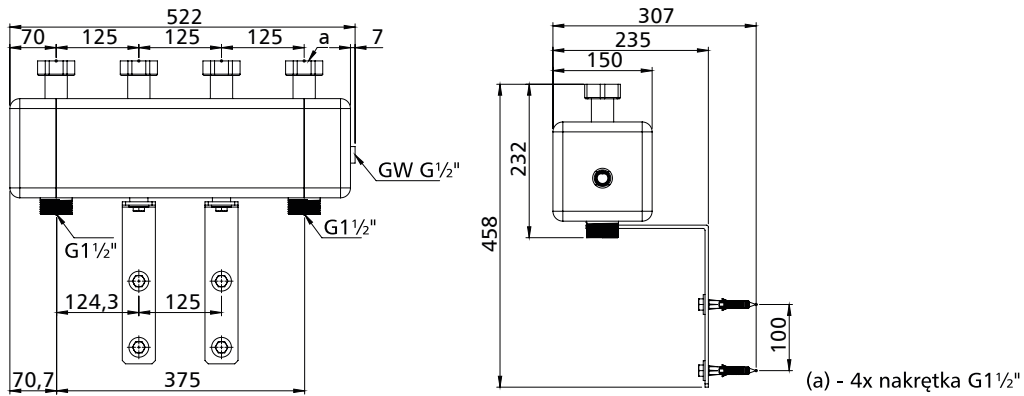
**WYMIARY [mm]:**

Wymiary rozdzielaczy ze sprzęgłem KSV 125 HW.

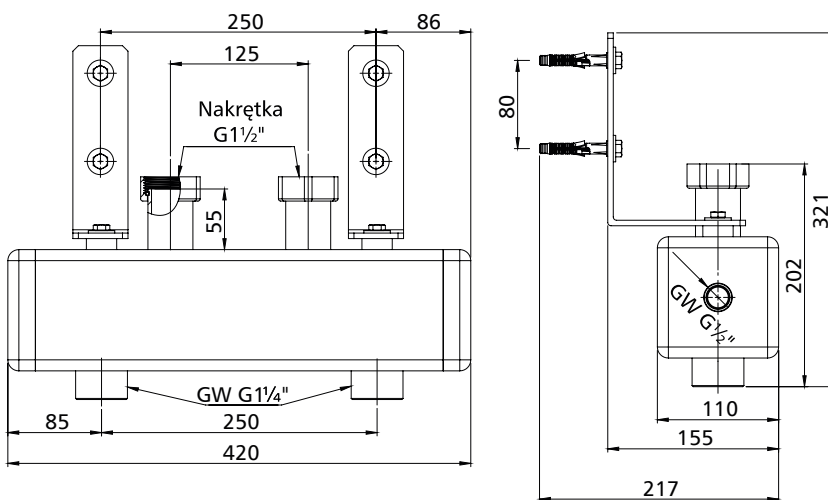

Wymiary sprzęgła hydraulicznego KSV HW do rozdzielaczy KSV 125 do 70 kW.

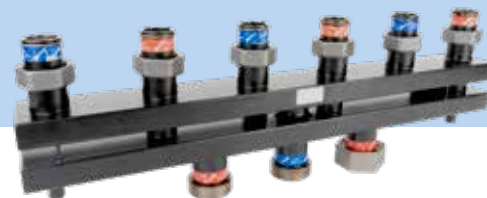

### ZASTOSOWANIE

Pozwalają szybko i wygodnie podłączyć od dwóch do pięciu grup pompowych PrimoTherm lub PrimoTherm K do źródła ciepła/chłodu. Rozdzielają medium w instalacjach zgodnych z normą PN-EN 12828.

Rozdzielacze KSV 125 do 160 kW nie mają wersji zintegrowanej ze sprzętłem. Opcjonalnie można doposażyć rozdzielacz w dedykowane pionowe sprzętło hydrauliczne KSV HW do 160 kW (Art.-Nr 77 323).

### OPIS

Rozdzielacze KSV wyposażone są w izolację termiczną, komplet uszczelek i wieszaki ściennie. Składają się z 2, 3, 4 lub 5 par przyłączy zasilających i powrotnych obiegów pompowych. Dwa przyłącza zasilające rozdzielacz pozwalają na swobodną lokalizację źródła bez konieczności zmiany zasilania z powrotem w grupach PrimoTherm. Całość znajduje się w zdejmowanej izolacji termicznej. Przyłącza od strony grup pompowych mają nakrętki z uszczelnieniem płaskim G1½", przyłącza od strony źródła to gwinty G2".

Dedykowane pionowe sprzętło hydrauliczne HW do 160 kW wyposażono w odpowietrznik automatyczny, zawór spustowy KFE i dodatkowe przyłącze GW G1½" – można je wykorzystać do wkręcenia tulei na czujnik temperatury (brak w elementach dostawy). Sprzętło ma przyłącza GW G2" do instalacji i źródła.

### DANE TECHNICZNE

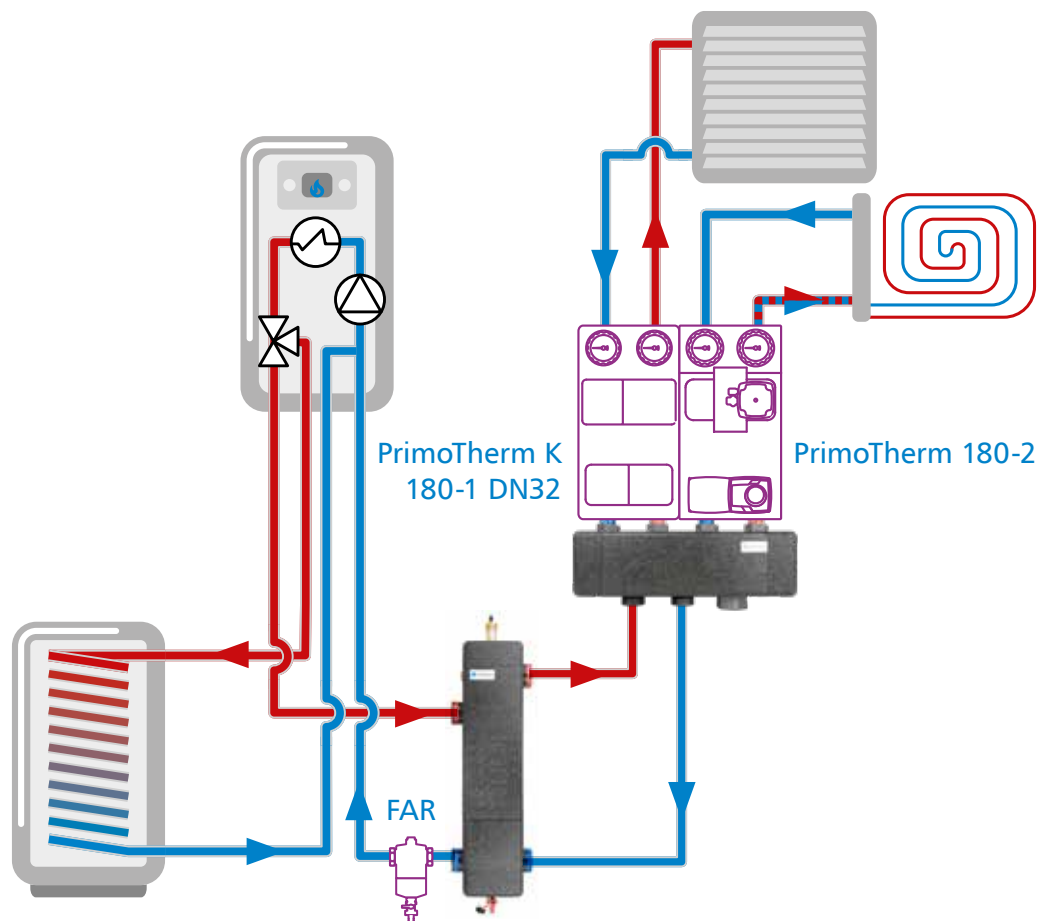

	KSV 125-2	KSV 125-3	KSV 125-4	KSV 125-5	KSV HW
Temperatura	T <sub>max</sub> 110°C				
Ciśnienie	P <sub>max</sub> 6 bar				
Przepływ	max 7 m <sup>3</sup> /h				
Moc	N <sub>max</sub> 160 kW (delta T=20 K)				
Przyłącza od strony źródła	G2"				GW G2"
Przyłącza od strony grupy pompowej	nakrętka G1½"				GW G2"
Rozstaw przyłączy grupy pompowej	125 mm				-

**PRZYKŁADOWY SCHEMAT APLIKACYJNY**

Rozdzielacz KSV 125-2 do 160 kW oraz sprzęgło hydrauliczne KSV HW do 160 kW zastosowane w instalacji mieszanej z kotłem gazowym.

**TABELA DOBORU**

Art.-Nr	Wersja	Ilość obiegów
77 319	KSV 125-2	2
77 320	KSV 125-3	3
77 321	KSV 125-4	4
77 322	KSV 125-5	5
Art.-Nr	Nazwa/opis	
77 323	Pionowe sprzęgło hydrauliczne KSV HW	



### WYMIARY [mm]:

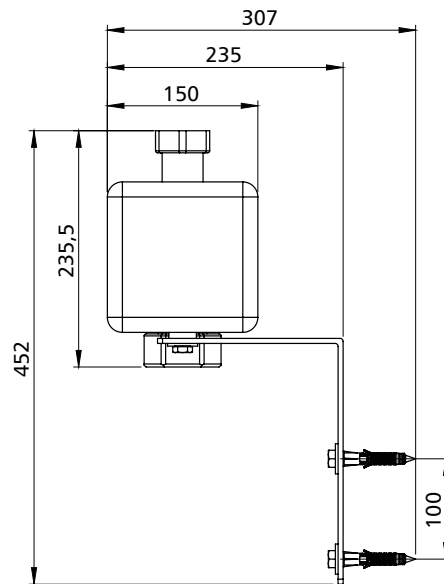
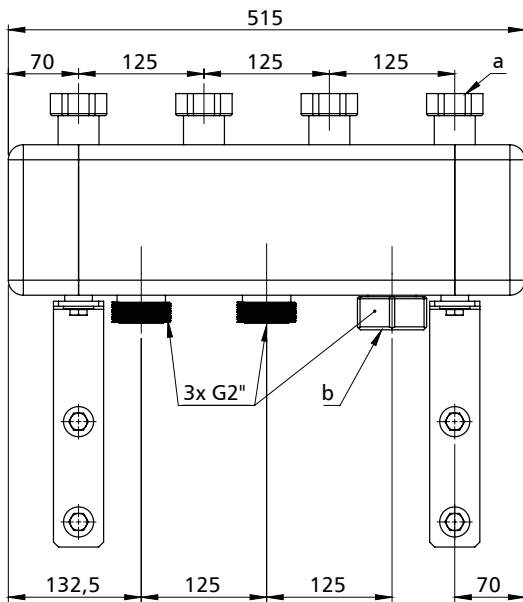

- (a) - 4x nakrętka G1 1/2"
- (b) - korek GW G2"

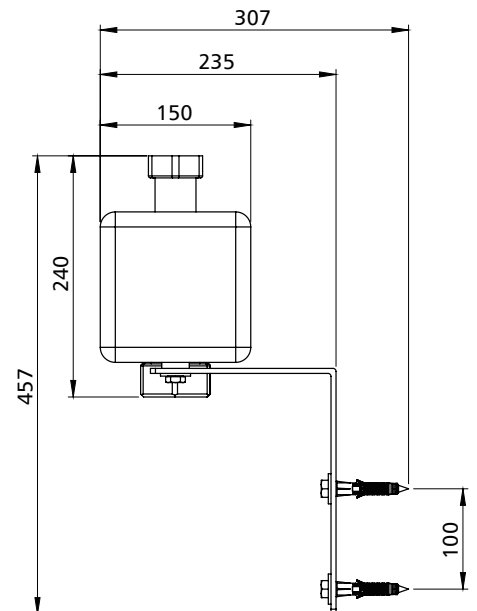
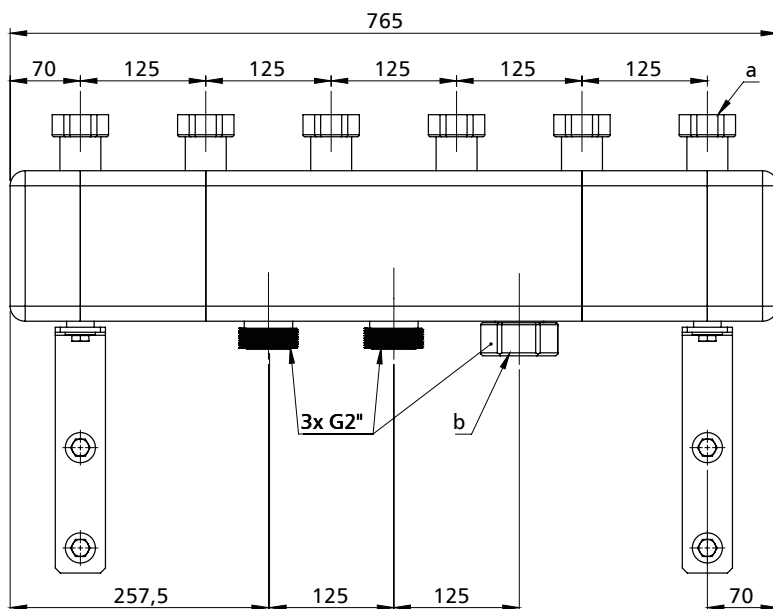

- (a) - 6x nakrętka G1 1/2"
- (b) - korek GW G2"

Wymiary rozdzielaczy KSV 125 do 160 kW.



### WYMIARY [mm]:

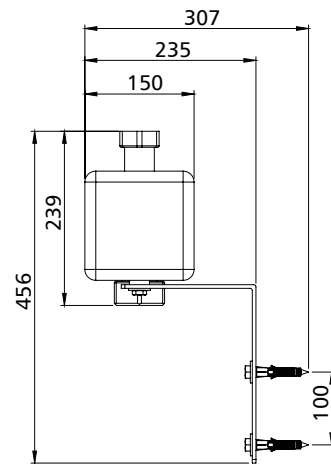
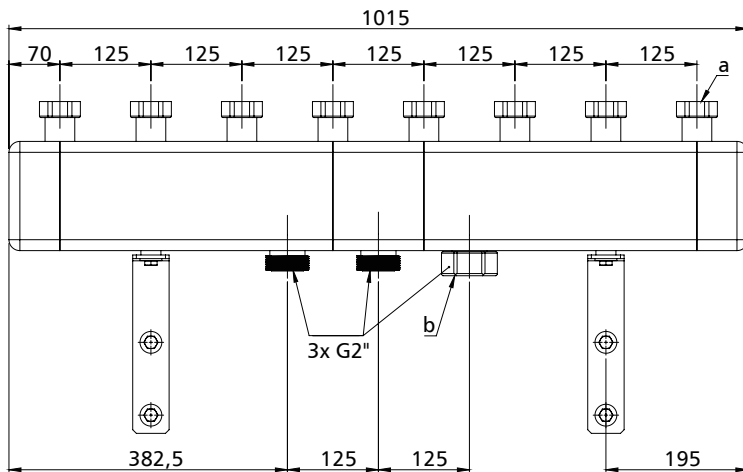

- (a) - 8x nakrętka G1 1/2"
- (b) - korek GW G2"

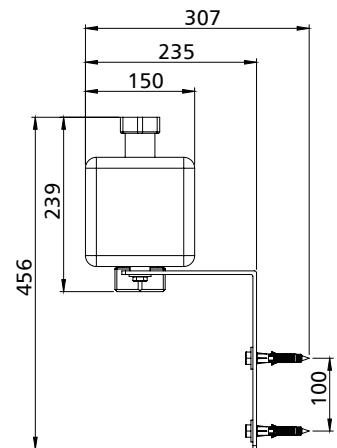
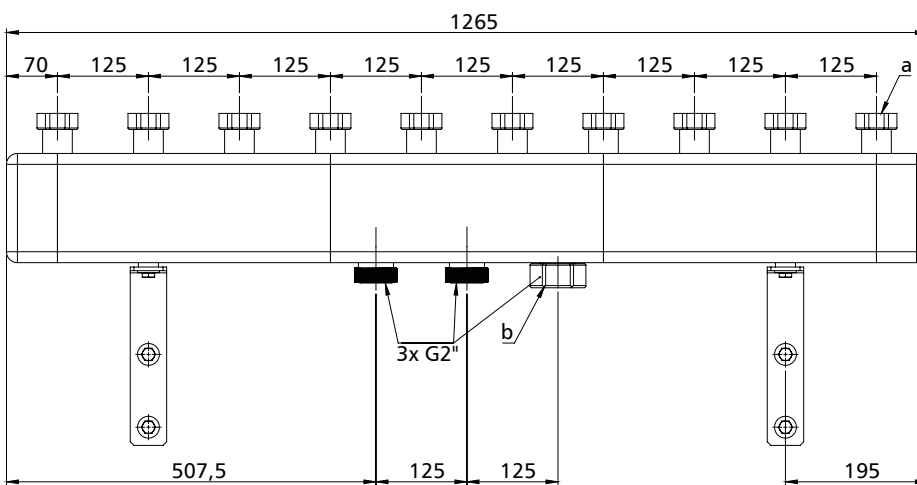

- (a) - 10x nakrętka G1 1/2"
- (b) - korek GW G2"

Wymiary rozdzielaczy KSV 125 do 160 kW.



## WYMIARY [mm]:

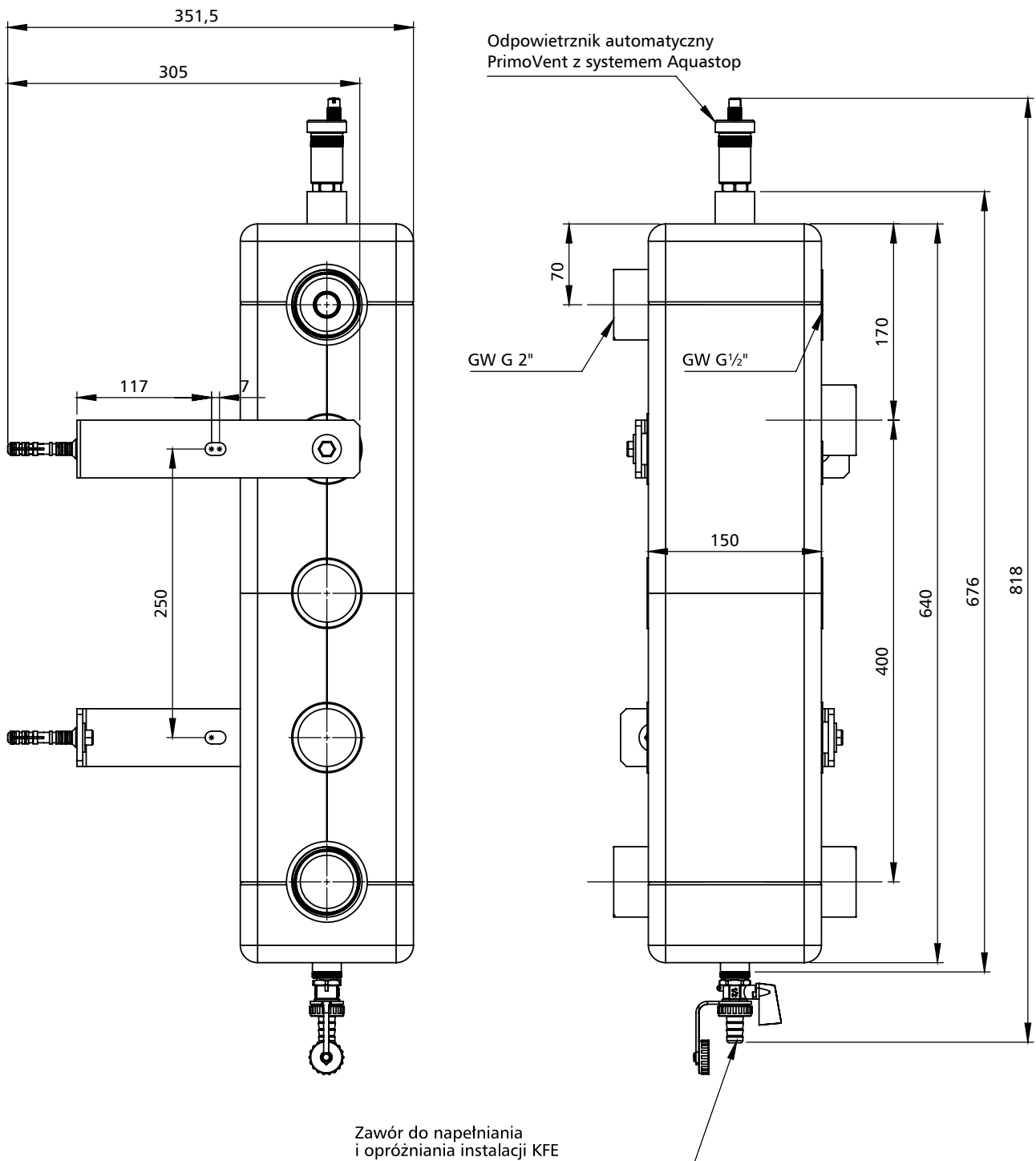

Wymiary sprzęgła hydraulicznego KSV HW do rozdzielaczy KSV 125 do 160 kW.

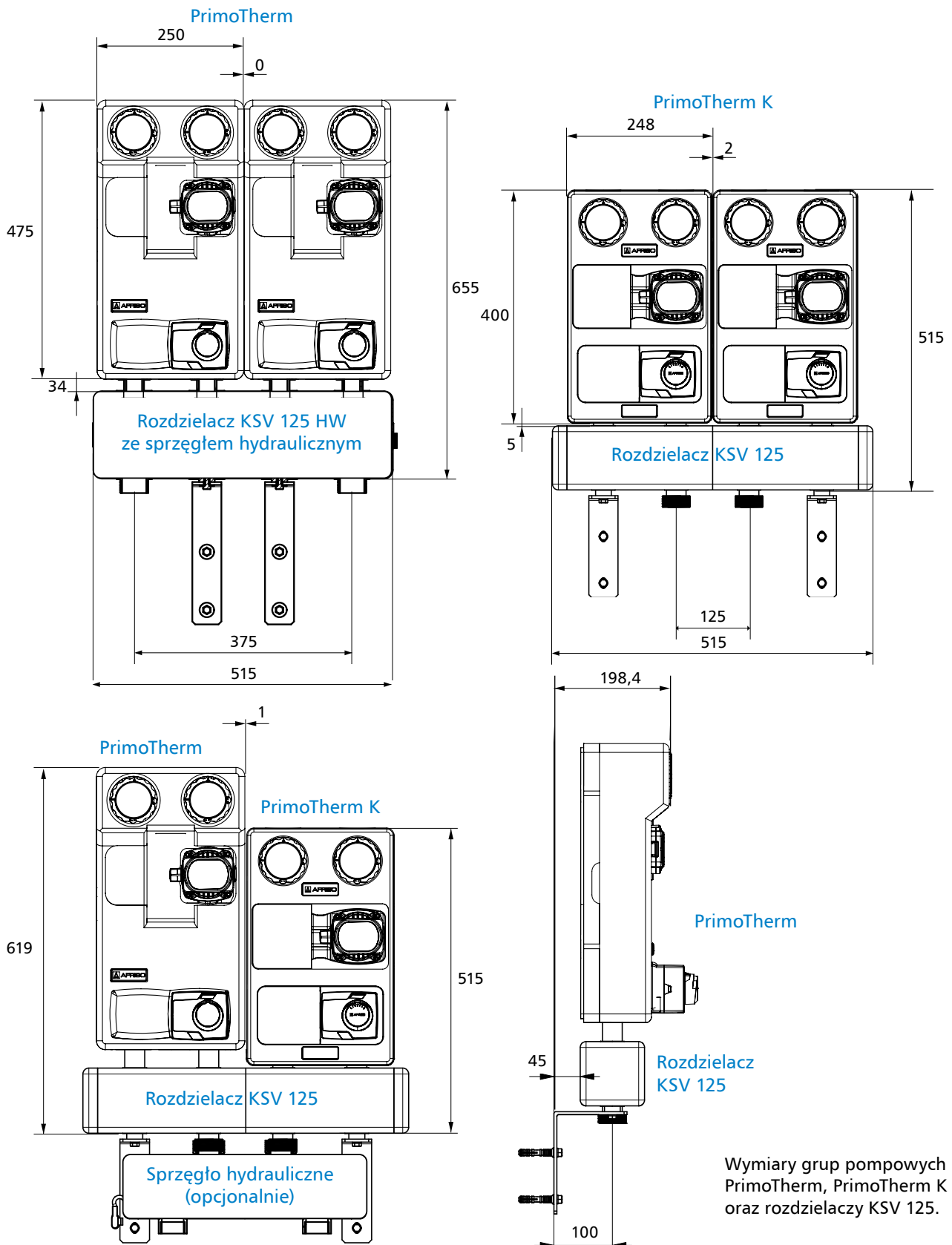
**WYMIARY [mm]:**

Wymiary grup pompowych PrimoTherm, PrimoTherm K oraz rozdzielaczy KSV 125.



# AFRISO

*instalacje pod kontrolą*

**AFRISO Sp. z o.o.**

Szałsza, ul. Kościelna 7  
42-677 Czekanów

Zespół Obsługi Klienta

tel. 32 330 33 55

fax 32 330 33 51

e-mail: [zok@afriso.pl](mailto:zok@afriso.pl)

[www.afriso.pl](http://www.afriso.pl)

Zastrzega się prawo dokonywania zmian.

© Prawa autorskie zastrzeżone, AFRISO 2022.

Przykłady schematów wewnątrz katalogu mają charakter poglądowy.



## Zobacz

filmy poradnikowe dla instalatorów:  
<https://www.youtube.com/afrisopl>



## Odwiedź

naszą stronę internetową:  
[www.afriso.pl](http://www.afriso.pl)



## Dołącz

do Drużyny A na:  
[www.druzyna-a.afriso.pl](http://www.druzyna-a.afriso.pl)